

Hurtigstartveiledning

Pika-aloitusopas

Kiirjuhend

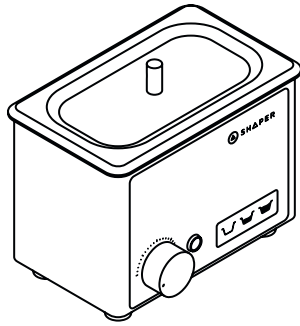

Bit Washer



Kurv

Jyrsinterille tarkoitettu kori

Freesiterade hoidik

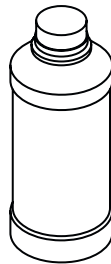

Bit Cleaning Fluid

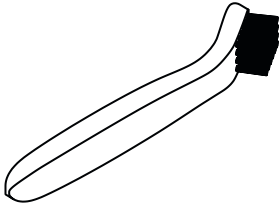

Rengjøringsbørste
Puhdistusharja
Puhastushari

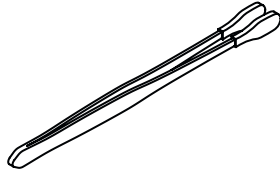

Pinsett
Pinsetit
Pintsetid

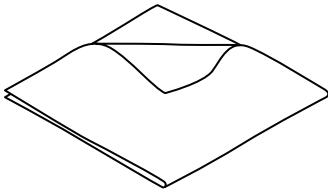

Mikrofiberklut
Mikrokuituliina
Mikrokiudlapp

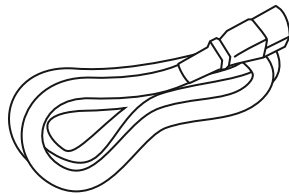

Strømledning
Verkkovirtajohto
Voolukaabel

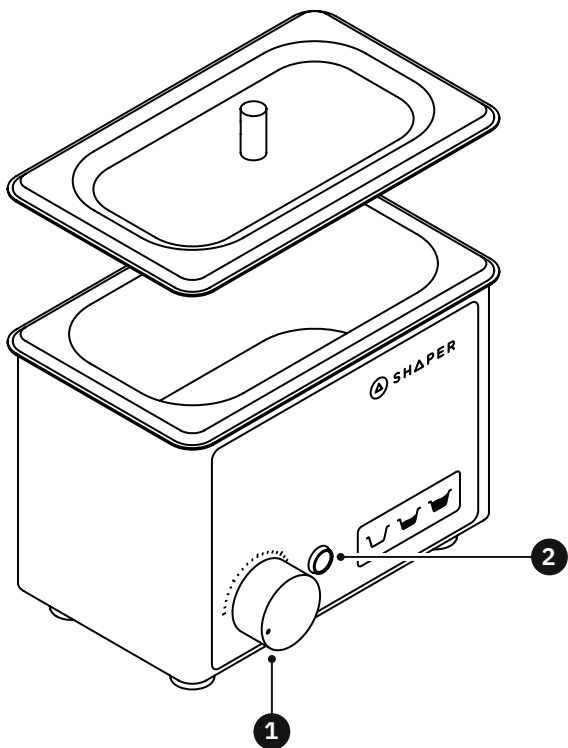

1

Tidsbryter
Ajanvalitsin
Taimeri nupp

2

Strømlampe
Toiminnan merkivalo
Toiteindikaator

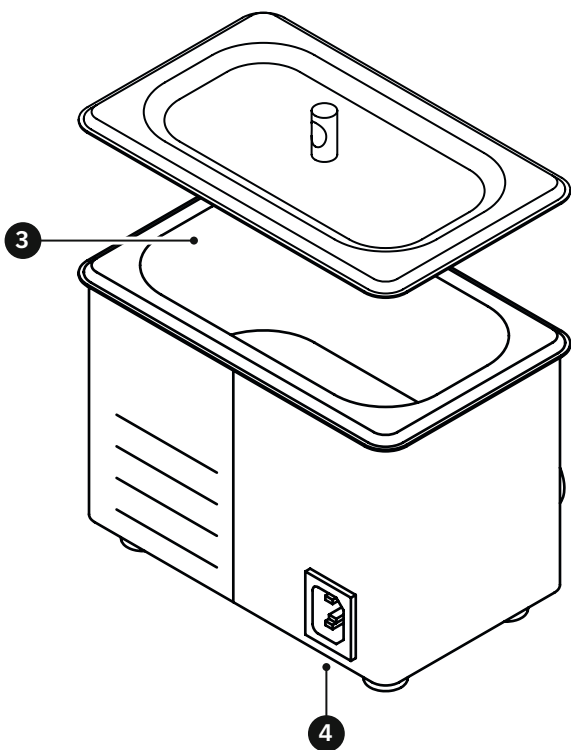

3

Væskebeholder

Nestesäiliö

Vedeliku paak

4

Nettstrømkontakt

Virtaliitin

Vahelduvvoolu toitepistik

(((ULTRASONIC TECHNOLOGY

Shaper Bitwasher benytter ultralydteknologi og en specialformulert rengjøringsvæske for å fjerne avleiringer og harpiksrester fra fresestålet. Rent fresestål fører til bedre freseytelse.

Shaper Bitwasher puhdistaa ultraääniteknologian ja erikoisnesteen avulla jyrksinteriin tarttuneet likakerrokset ja hartsijäämät. Puhtaat terät parantavat työstötehoa.

Shaper Bitwasher kasutab ultrahelitehnoloogiat ja spetsiaalse koostisega vedelikku, et puhastada freesiterad kogunenud mustusest ja vaikudest. Puhtad terad tagavad parema lõiketulemuse.

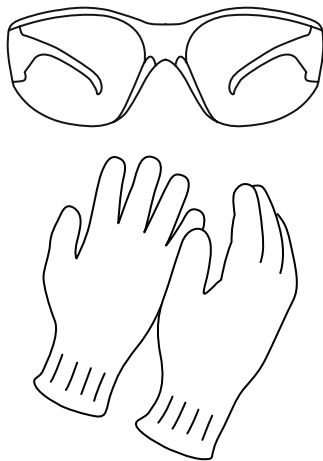

Rengjøringsvæsker kan forårsake hudirritasjon. Bruk alltid øyevern og hansker når du bruker Bitwasher.

Puhdistusnesteet voivat aiheuttaa ihoärsytystä. Käytä aina suojalaseja ja työkäsineitä käyttäessäsi Bitwasher-laitetta.

Puhastusvedelikud võivad põhjustada nahaärritust. Bitwasher'i kasutamisel kasuta alati kaitseprille ja kindaid.

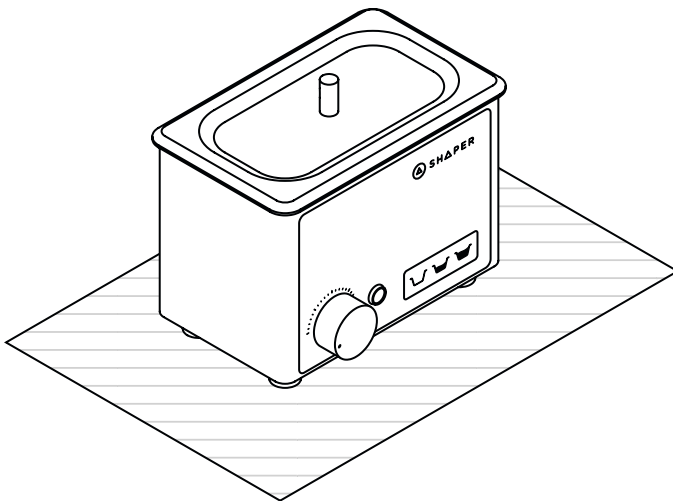

Plasser Bitwasher på en stabil arbeidsflate. Vi anbefaler å bruke et underlag for å beskytte arbeidsflaten.

Aseta Bitwasher vakaalle työtasolle. Suosittelemme asettamaan laitteen alle suoja-alustan, joka suojaa työtasoa roiskeilta.

Paiguta Bitwasher stabiilsele tööpinnale. Soovitame seadme alla asetada kaitsekile, et kaitsta tööpinda lekete eest.

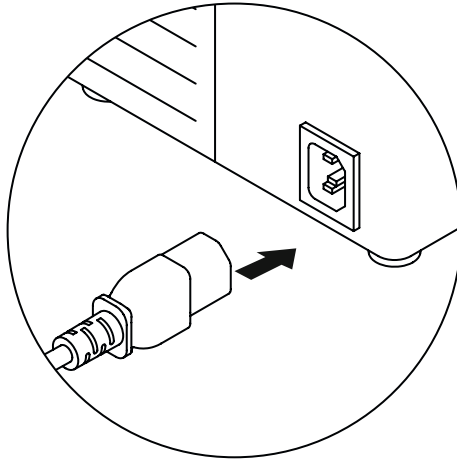

Koble strømledningen til Bitwasher før du fyller beholderen med rengjøringsmiddel.

Ennen kuin täytät säiliön nesteellä, liitä verkkovirtajohto Bitwasheriin, jotta nestettä ei pääse roiskumaan tahattomasti.

Juhuslike lekete vältimiseks ühenda toitekaabel Bitwasheriga enne paagi vedelikuga täitmist.

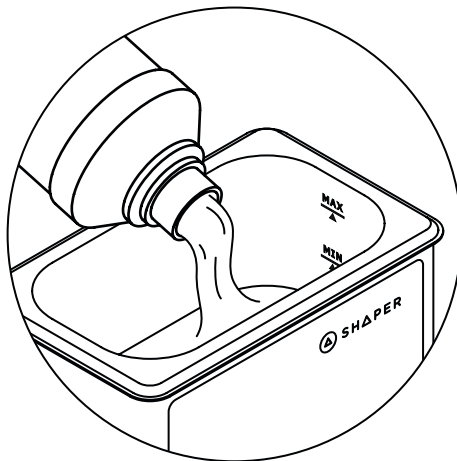

Fyll Bitwasher med Shaper Bit Cleaning Fluid. Kontroller at væskeni vået er mellom strekene for minimum (ca. 237 ml) og maksimum (ca. 560 ml).

Täytä Bitwasher Shaper Bit Cleaning Fluid -nesteellä. Varmista, että nestetaso on säiliön sisäpuolella olevan MIN-merkin (noin 237 ml) ja MAX-merkin (noin 560 ml) välissä.

Täida Bitwasher puhastusvedelikuga Shaper Bit Cleaning Fluid. Veendu, et vedeliku tase jääb paagi siseküljele märgitud min (umbes 237 ml) ja max (umbes 560 ml) joonte vahel.



Bitwasher må minst fylles til minste væskeniå. Bruk uten væske eller under minste væskeniå kan skade apparatet. Shaper Bitwasher er beregnet på bruk sammen med Shaper Bit Cleaning Fluid. Bruk av andre rengjøringsmidler skjer for egen risiko.

Bitwasher on täytettävä vähintään MIN-tasoon asti. Käyttö ilman nestettä tai MIN-tasoa alemmalla nestemäärällä voi vahingoittaa laitetta. Shaper Bitwasher on tarkoitettu käytettäväksi yhdessä Shaper Bit Cleaning Fluidin kanssa. Minkä tahansa muun puhdistusnesteen käyttö on omalla vastuullasi.

Bitwasher peab olema täidetud vähemalt minimaalse vedelikutasemeni. Seadme kasutamine, kui paagis puudub vedelik või see on alla minimaalse taseme, võib masinat kahjustada. Shaper Bitwasher on ette nähtud kasutamiseks koos puhastusvedelikuga Shaper Bit Cleaning Fluid. Mis tahes muu puhastusvedeliku kasutamine toimub kasutaja vastutusel.

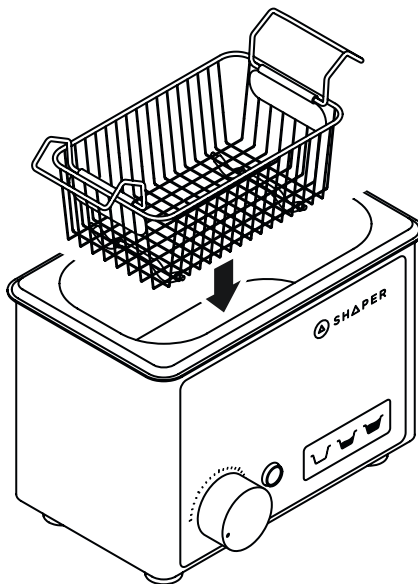

Kurven kan brukes til enkelt å legge i og ta ut fresestål fra beholderen med rengjøringsmiddel mens innsiden av Bitwasher beskyttes.

Korin avulla jysinterät on helppo upottaa puhdistusnesteen ja nostaa pois puhdistuksen jälkeen. Samalla se suojaa Bitwasher-säiliön sisäosaa.

Hoidikut saab kasutada freesiterade hõlpsaks puhastusvedelikku kastmiseks ja sellest väljavõtmiseks, kaitstes samal ajal Bitwasher'i paagi sisemust.

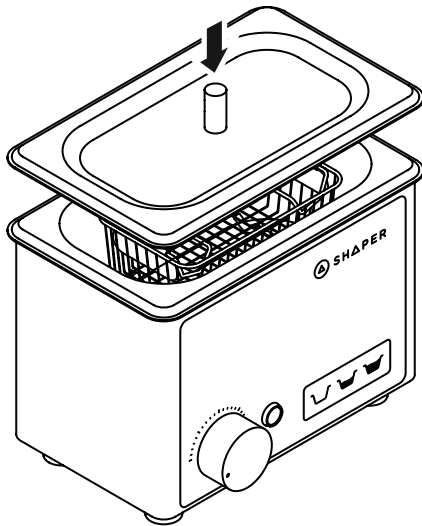

Sett alltid på lokket når du bruker Bitwasher, slik at du unngår sprut.

Asenna aina kansi, kun käytät Bitwasheria, jotta saat vältettyä tahattomat roiskeet laitteen toiminnan aikana.

Bitwasherin kasutamisel tuleb alati paigaldada seadmele kaas, et vältida pritsmeid või vedeliku juhuslikku mahavalgumist masina töötamise ajal.

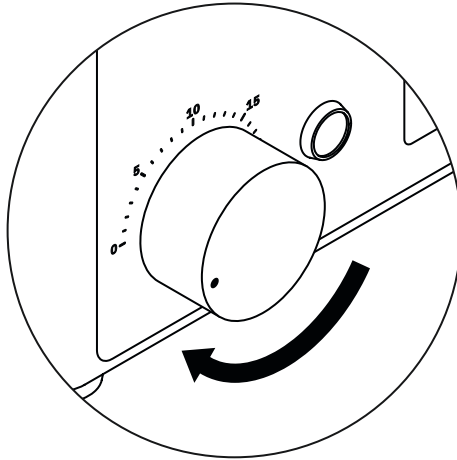

Drei tidsbryteren med klokken for å stille inn kjøretiden og starte ultralydrensjøringsprosessen. Mellom 5 og 10 min er nok for å rengjøre de fleste fresestål, men det er også mulig med en lengre kjøretid.

Aseta ultraäänipuhdistuksen toiminta-aika ja käynnistä laite kääntämällä valitsinta myötäpäivään. 5-10 minuuttia riittää useimpien jyrksinterien puhdistamiseen, mutta myös pidempi toiminta-aika on mahdollista.

Ultraheliga puhastusprotsessi aja määramiseks keerake ketast päripäeva. Enamasti piisab freesiterade puhastamiseks 5–10 minutist, kuid sobib ka pikem protsess.

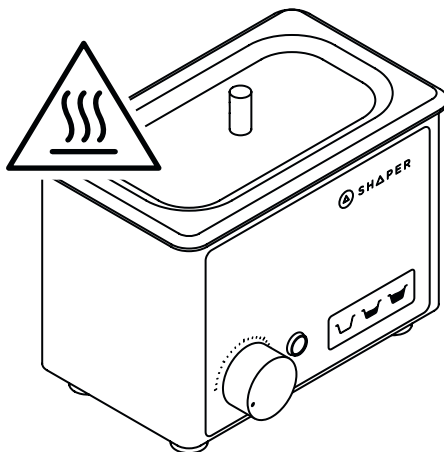

Overflatene på Bitwasher kan bli varme hvis apparatet kjøres lenge. Vær forsiktig ved håndtering av apparatet, slik at du ikke brenner deg.

Bitwaserin pinnat voivat kuumentua, jos tuotetta käytetään pitkiä aikoja. Ole varovainen käsitellessäsi laitetta, jotta et polta sormiasi.

Kui toodet kasutatakse pikema aja jooksul, võivad Bitwaseri pinnad muutuda puudutamisel soojaks. Et vältida enda põletamist, ole seadme käsitlemisel ettevaatlik.

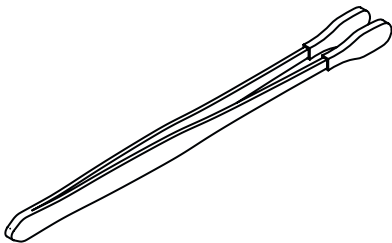

Den medfølgende pinsetten er nyttig for å fjerne fresestål fra Bitwasher.

Mukana toimitetut pinsetit helpottavat jyrksinterien poistamista Bitwasherista.

Kaasasolevad pintsetid sobivad freesiterade väljavõtmiseks Bitwasherist.

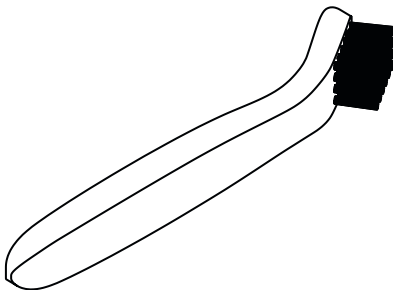

Bruk den medfølgende børsten til å fjerne gjenstridige harpiksrester fra fresestålet etter at det er tatt ut av Bitwasher.

Poista jysinteriin pinttyneet hartsitahrat/likakerrokset mukana toimitetulla harjalla, jos niitä on vielä jäljellä Bitwasherissa pesun jälkeen.

Kasuta kaasasolevat harja, et eemaldada freesiteradelt pärast nende Bitwasherist väljavõtmist kinnikleepunud vaigud ja muud jäägid.

Miljø

For å få informasjon om hvordan du leverer dette produktet til gjenvinning på riktig måte, og for å få vite mer om Shapers forpliktelser til miljøbevisst design og produksjon, kan du gå inn på shapertools.com/environment.

Ympäristö





Lisätietoja tämän tuotteen asianmukaisesta kierrättämisestä ja Shaperin sitoutumisesta ympäristötietoiseen suunnitteluun ja valmistukseen on verkko-osoitteessa shapertools.com/environment.



Keskkond

Teavet selle kohta, kuidas toodet õigesti ringlusse võtta ning kuidas Shaper on pühendunud keskkonnateadlikule disainile ja tootmisele, leiad veebilehelt shapertools.com/environment.



Symbol	Navn	Forklaring
	Sikkerhetsadvarsel	Indikerer potensiell fare for personskader
	Les brukerhåndboken	For å redusere faren for personskade må brukeren lese og forstå brukerhåndboken før produktet brukes.
	Advarsel om varm overflate	Angir at overflatene kan bli varme og potensielt medføre brannskader.
	WEEE-direktivet (direktiv om elektrisk og elektronisk avfall)	Produktet skal ikke kastes med husholdningsavfallet, men leveres til gjenvinning.

Støpselet må passe i stikkkontakten som er korrekt installert og jordet i samsvar med alle lokale koder og forskrifter.

Støpselet må ikke modifiseres – hvis det ikke passer i stikkkontakten, må en kvalifisert elektriker installere korrekt stikkontakt.

Hold strømledningen vekk fra ting som kan skade ledningen (f.eks. varme, skarpe gjenstander).

Dette apparatet skal ikke brukes av personer (herunder barn) med nedsatte fysiske, sensoriske eller psykiske funksjoner, eller mangel på erfaring og kunnskap, med mindre de ikke blir passet på eller får instruksjon i bruk av apparatet av en person med ansvar for sikkerheten deres. Barn bør passes på, slik at de ikke kan leke med apparatet.

Hvis Bitwasher ikke virker når du slår det på, må du først sikre at strømledningen er satt skikkelig i, og at stikkontakten har strøm. Hvis Bitwasher fortsatt ikke slår seg på (ingen lys eller lyd når du vrir bryteren), skal du koble fra strømmen og slutte å bruke apparatet.

Vær forsiktig når du fyller Bitwasher, slik at væske ikke renner over. Kontroller at du er under påfyllingsstreken for maksimum når kurven og fresestålet er lagt i, og før du setter på lokket. Slå aldri på Bitwasher hvis du har mistanke om at den interne elektronikken er blitt våt.

Rengjøringsmiddelet kastes etter bruk ved først å fortynnes med mye vann, og så helles det ned i sluket. Hell rent vann ned i sluket etter at du har skylt ned det fortynnede rengjøringsmiddelet.

Symboli	Nimi	Selitys
	Turvallisuusvaroitus	Osoittaa mahdollisen henkilövahinkovaaran
	Lue käyttöopas	Loukkaantumisvaaran vähentämiseksi käyttäjän on luettava käyttöopas ja ymmärrettävä siinä annetut ohjeet ennen tämän tuotteen ensikäyttöä.
	Varoitus kuumasta pinnasta	Osoittaa, että pinnat voivat kuumentua ja aiheuttaa palovammoja.
	Sähkö- ja elektroniikkalaiteromudirektiivi (WEEE)	Tuotetta ei saa hävittää lajittelemattomana jätteenä, vaan se on toimitettava erilliseen keräyspisteeseen talteenottoa ja kierrätystä varten.

Pistokkeen pitää sopia pistorasiaan, joka on asennettu ja maadoitettu asianmukaisesti kaikkien paikallisten määräysten ja asetusten mukaisesti

Älä tee muutoksia pistokkeeseen – jos se ei sovi pistorasiaan, anna pätevän sähköasentajan asentaa oikea pistorasia.





Pidä verkkovirtajohto loitolla kaikesta sellaisesta, joka voi vaurioittaa johtoa (kuten kuumuus, terävät esineet jne.).

Tätä laitetta ei ole tarkoitettu sellaisten henkilöiden (mukaan lukien lasten) käytettäväksi, joilla on rajoitetut fyysiset, aistilliset tai henkiset kyvyt, tai joilla ei ole tarvittavaa kokemusta ja tietoa laitteen käytöstä, ellei heidän turvallisuudestaan vastaava henkilö valvo tai opasta heitä laitteen käytössä. Lapsia tulee valvoa sen varmistamiseksi, etteivät he leiki laitteella.

Jos Bitwasher ei käynnisty, kun kytket sen päälle, varmista ensin, että verkkovirtajohto on liitetty kunnolla paikalleen ja seinäpistorasiaan on kytketty virta. Jos Bitwasher ei vielääkään käynnisty (ei toiminnan merkkivaloa tai laitteesta kuuluvaa ääntä, kun käännät valitsinta), irrota laite virtalähteestä ja lopeta laitteen käyttö.

Ole varovainen täyttäessäsi Bitwasheria, jotta nestettä ei vuoda yli. Tarkista, että nesteen pinta on MAX-merkin alapuolella, kun kori ja terät on upotettu nesteeseen, ja ennen kuin suljet kannen. Älä missään tapauksessa käynnistä Bitwasheria, jos epäilet, että sen sisäinen elektroniikka on kastunut.

Kun haluat hävittää puhdistusnesteen käytön jälkeen, laimenna se runsaalla vedellä ja kaada se viemäriin. Kaada laimennetun puhdistusnesteen hävittämisen jälkeen puhdasta vettä viemäriin.

Sümbol	Nimi	Selgitus
	Ohutusega seotud hoiatus	Viitab võimalikule vigastusohule
	Loe kasutusjuhendit	Vigastusteohu vähendamiseks peab kasutaja enne selle toote kasutamist lugema läbi kasutusjuhendi ja sellest aru saama.
	Kuuma pinna hoiatus	Näitab, et pinnad võivad kuumeneda ja põhjustada põletusi.
	Elektri- ja elektroonikaseadmete jäätmete (WEEE) direktiiv	Toodet ei tohi ära visata sortimata jäätmete hulka, vaid see tuleb viia taaskasutamiseks ja ringlussevõtuks eraldi kogumispunkti.

Pistik peab sobima pistikupesaga, mis on korralikult paigaldatud ning maandatud vastavalt kõikidele kohalikele seadustele ja määrustele

Pistikut ei tohi modifitseerida – kui see ei sobi pistikupesasse, palu kvalifitseeritud elektrikul paigaldada sobiv pistikupesa.

Hoja toitejuhe eemal esemetest ja keskkondadest, mis võivad juhet kahjustada (nt kuumus, teravad esemed jne).

See seade ei ole ette nähtud kasutamiseks inimestele (sh lastele), kellel on piiratud füüsilised, meelelised või vaimsed võimed või kellel puuduvad vajalikud kogemused ja teadmised, välja arvatud juhul, kui nende ohutuse eest vastutav isik on neid juhendanud või jälgib seadme kasutamist. Lapsi tuleb jälgida, et nad seadmega ei mängiks.

Kui Bitwasher sisselülitamisel ei tööta, siis veendu esmalt, et toitekaabel on korralikult ühendatud ja seinakontaktis on olemas vool. Kui Bitwasher ikka sisse ei lülitu (toiteindikaator ei põle ja nupu keeramisel ei kosta töömüra), lahuta toide ja lõpeta seadme kasutamine.

Ole Bitwasherit täitmisel ettevaatlik, et vedelik üle ääre ei voolaks. Kontrolli pärast hoidiku ja terade lisamist ning enne kaane paigaldamist, kas vedeliku tase jääb allapoole MAX täitejoont. Bitwasherit ei tohi sisse lülitada, kui on alust kahtluseks, et seadme sisemine elektroonika võib olla märjaks saanud.

Kasutatud puhastusvedeliku kõrvaldamiseks lahjenda see rohke veega ja vala kanalisatsiooni. Pärast lahjendatud puhastusvedeliku kõrvaldamist vala kanalisatsiooni puhast vett.

© 2024 Shaper Tools, Inc.

SHAPER ORIGIN, SHAPERHUB, SHAPER og logoen Shaper og kun logoen Shaper (sirkelformet og trekantet logo) er varemerker som tilhører Shaper Tools, Inc., registrert i USA og/eller andre jurisdiksjoner. Med enerett.

SHAPER ORIGIN, SHAPERHUB, SHAPER & kuvamerkki sekä kuvamerkki erikseen (ympyrän ja kolmion sisältävä logo) ovat Shaper Tools, Inc.:n tavaramerkkejä, jotka on rekisteröity Yhdysvalloissa ja/tai muilla lainkäyttöalueilla. Kaikki oikeudet pidätetään.

SHAPER ORIGIN, SHAPERHUB, SHAPER & Design ja Design Only (Circle & Triangle Logo) on ettevõtte Shaper Tools, Inc. kaubamärgid, mis on registreeritud Ameerika Ühendriikides ja/või teistes piirkondades. Kõik õigused kaitstud.

shapertools.com

Shaper Tools, Inc.
724 Brannan St.
San Francisco, CA 94103, USA

Shaper Tools, GmbH
Dieselstraße 26
70771 Leinfelden-Echterdingen, Germany







SHΔPER

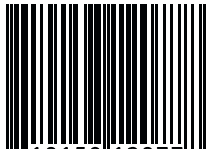

8 10158 12077 8

SL9-BW-NO-FI-ET