

Snelstartgids

Snabbguide

Hurtigstartguide

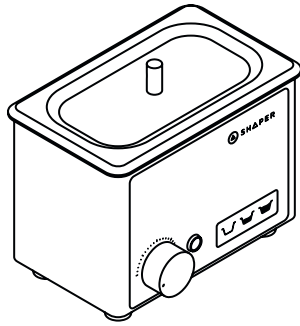

Bit Washer



Freeskorf
Korginsats

Kurveindsats til fræsejern

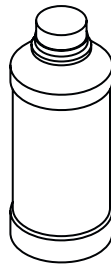

Bit Cleaning Fluid

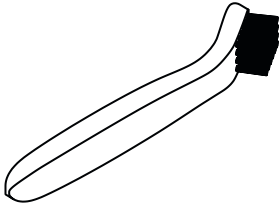

Reinigungsborstel
Rengöringsborste
Rensebørste

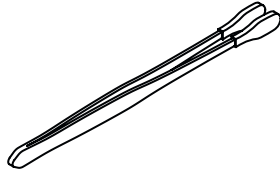

Pincet
Pincett
Pincet

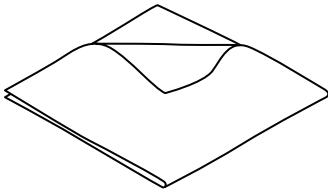

Microvezeldoek
Mikrofiberduk
Mikrofiberklud

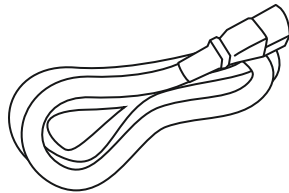

Netkabel
Nätkabel
Strømkabel

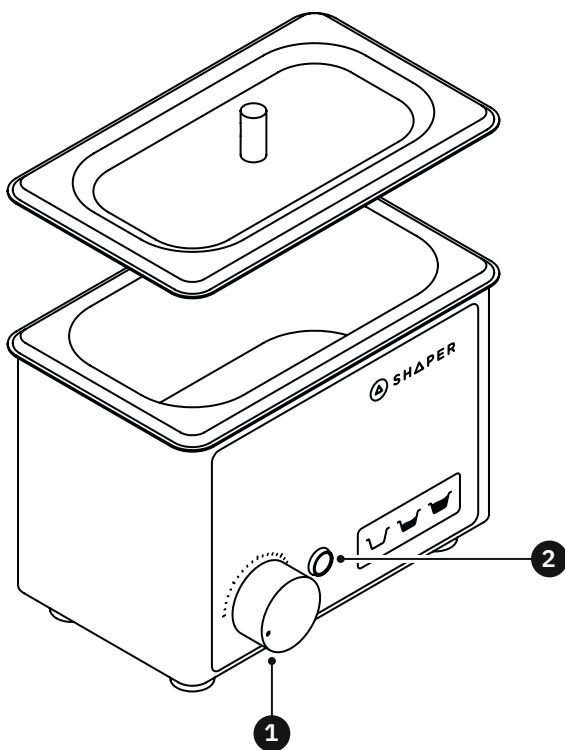

1

Timerknop
Timervred
Timer

2

Aan/uit-indicator
PÅ-lampa
ON-lampe

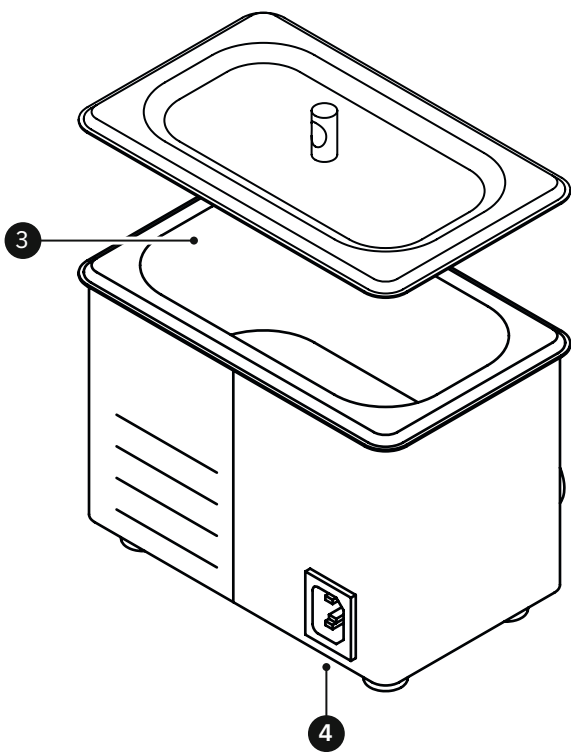

3

Vloeistofreservoir
Vätskebehållare
Væskebeholder

4

AC-netkabelconnector
Uttag för nätkabel
Strømstik

(((ULTRASONIC TECHNOLOGY

De Shaper Bitwasher maakt gebruik van ultrasone technologie en een speciaal samengestelde vloeistof om jouw frezen te reinigen van opgehoopt vuil en hars. Met schone frezen worden betere freesprestaties behaald.

Shaper Bitwasher använder ultraljudsteknik och en speciell vätska för att rengöra frässtålen från harts och andra föroreningar som fastnat. Rena frässtål ger ett bättre fräsresultat.

Shaper Bitwasher benytter ultralydsteknologi og en specielt formuleret væske til at rengøre dine fræsejern for opsamlet snavs og harpiks. Med rene fræsejern opnås bedre fræsereultat.

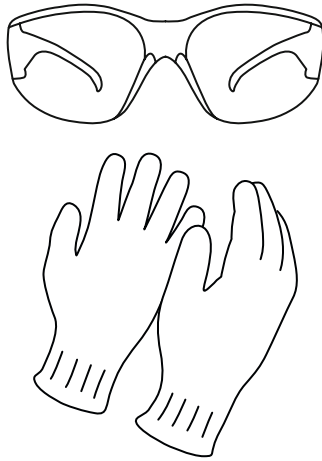

Reinigingsvloeistoffen kunnen huidirritatie veroorzaken. Gebruik altijd oogbescherming en draag handschoenen bij het bedienen van de Bitwasher.

Rengöringsvätskan kan orsaka hudirritation. Använd alltid skyddsglasögon och handskar när du arbetar med Bitwasher.

Rensevæske kan forårsage hudirritation. Brug altid øjenværn og handsker, når du betjener Bitwasher.

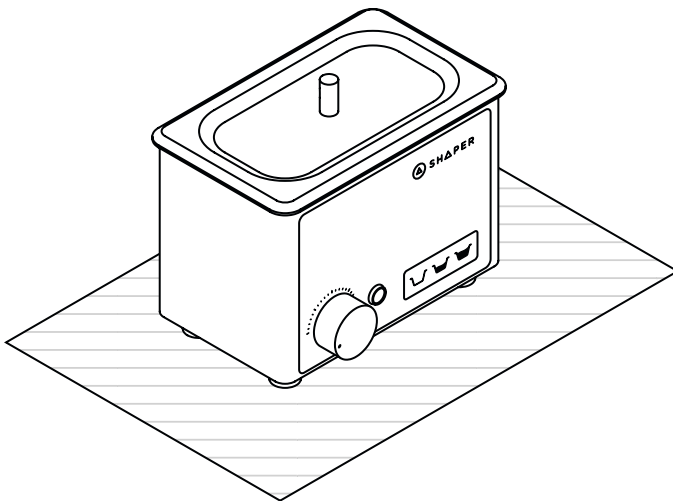

Plaats de Bitwasher op een stabiel werkvlak. We raden aan om er een beschermfolie onder te leggen om jouw werkvlak te beschermen tegen morsen.

Ställ Bitwasher på ett stabilt underlag. Vi rekommenderar att du använder ett underlägg för att skydda underlagets yta.

Stil Bitwasher på et stabilt arbejdsunderlag. Vi anbefaler at lægge en beskyttelsesmåtte under for at beskytte arbejdsunderlaget mod væskestænk.

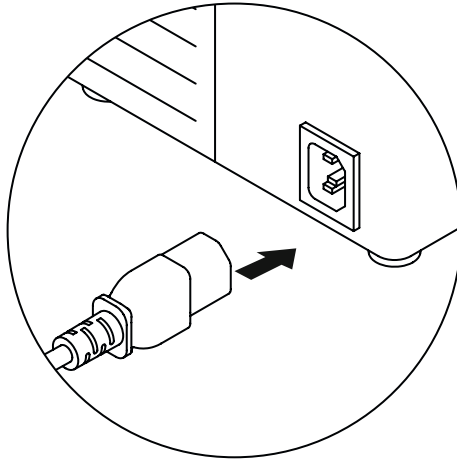

Sluit de voedingskabel aan op de Bitwasher voordat je het reservoir met vloeistof vult om onbedoeld morsen te voorkomen.

För att undvika att spilla, anslut nätkabeln till Bitwasher innan du fyller vätska i behållaren.

Tilslut strømkablet til Bitwasher, før du fylder væske i beholderen for at undgå at spille.

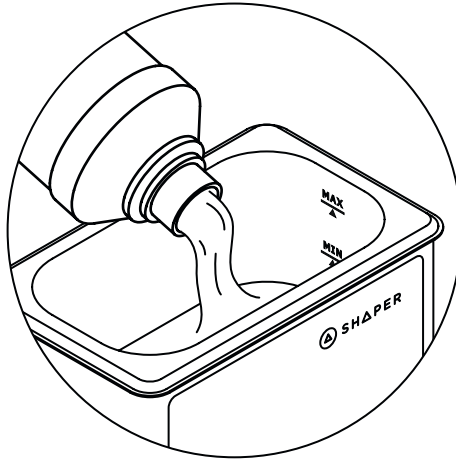

Vul de Bitwasher met Shaper Bit Cleaning Fluid. Zorg ervoor dat het vloeistofpeil zich tussen de min (circa 237 ml) en max (circa 560 ml) lijnen bevindt die aan de binnenkant van het reservoir worden weergegeven.

Fyll Bitwasher med Shaper Bit Cleaning Fluid. Se till att vätskenivån är mellan markeringarna Min (ca 237 ml) och Max (ca 560 ml) inuti behållaren.

Fyld Bitwasher med Shaper Bit Cleaning Fluid. Sørg for, at væskeniveauet ligger mellem min- (ca. 237 ml) og max- (ca. 560 ml) stregerne på beholderens inderside.



De Bitwasher moet tot minimaal het minimale vloeistofniveau gevuld zijn. Gebruik zonder vloeistof of onder het minimumvloeistofpeil kan de machine beschadigen. De Shaper Bitwasher is bedoeld voor gebruik in combinatie met Shaper Bit Cleaning Fluid. Het gebruik van andere reinigingsvloeistoffen is op eigen risico.

Bitwasher måste vara fylld minst upp till minimimarkeringen. Apparaten kan skadas om den används utan vätska eller om vätskan inte når upp till minimimarkeringen. Shaper Bitwasher är avsedd att användas tillsammans med Shaper Bit Cleaning Fluid. Användning av annan rengöringsvätska sker på egen risk.

Bitwasher skal mindst fyldes op til minimumsniveauet. Drift uden væske eller under minimum kan resultere i skader på apparatet. Shaper Bitwasher er beregnet til brug sammen med Shaper Bit Cleaning Fluid. Brug af anden rensesvæske sker på eget ansvar.

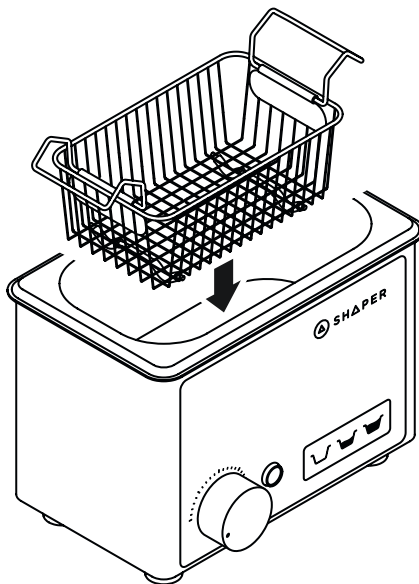

De korf kan worden gebruikt om frezen eenvoudig in de reinigingsvloeistof te plaatsen en te verwijderen en beschermt gelijktijdig de binnenkant van het Bitwasher-reservoir.

Med korginsatsen kan frässtålen enkelt läggas i och lyftas upp ur vätskan, samtidigt som den skyddar Bitwasher-behållarens insida.

Kurveindsatsen kan bruges til nemt at lægge fræsejern i og tage dem op af renseskålen, mens den beskytter indersiden af Bitwasher-beholderen.

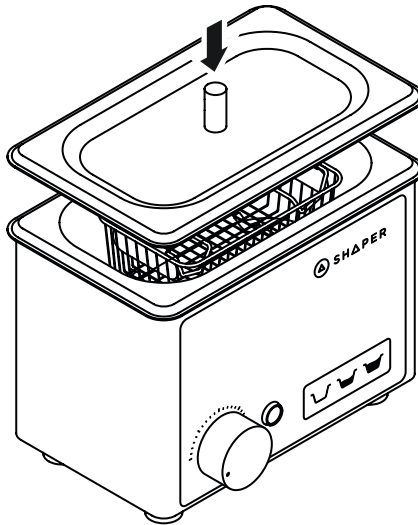

Plaats altijd het deksel wanneer je de Bitwasher gebruikt om spatten of per ongeluk morsen te voorkomen terwijl de machine draait.

Lägg alltid på locket när Bitwasher används. Det förhindrar stänk och spill när den är igång.

Sæt altid låget på, når du bruger Bitwasher for at forhindre stænk eller spild, mens apparatet kører.

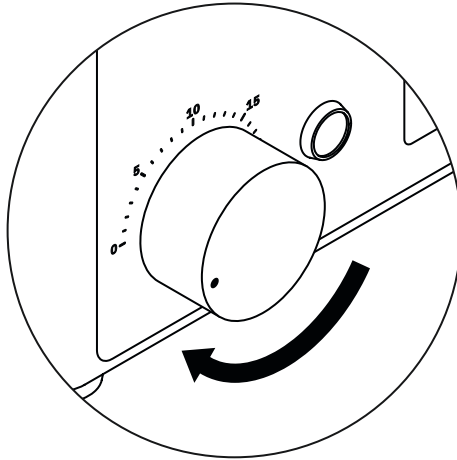

Draai de draaiknop naar rechts om de looptijd in te stellen voor het starten van het ultrasone reinigingsproces. Tussen de 5 en 10 minuten is voldoende om de meeste frezen schoon te maken, maar een langere looptijd is ook mogelijk.

Vrid timervredet medurs för att ställa in rengöringstiden så att ultraljudsprocessen startar. 5 till 10 minuter räcker för att rengöra de flesta frässtål, men det går också att förlänga tiden.

Drej knappen med uret for at indstille driftstiden og starte ultralydsrensningen. 5-10 minutter er nok til at rense de fleste fræsejern, men længere driftstid er også mulig.

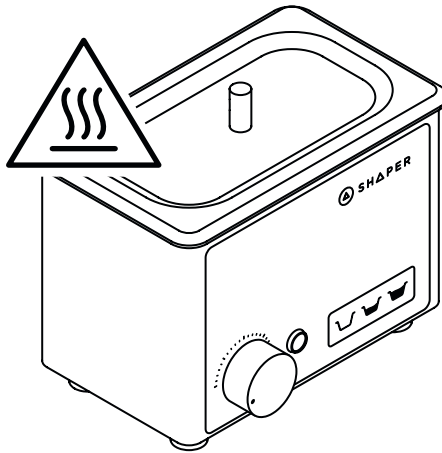

De oppervlakken van de Bitwasher kunnen heet worden als het product gedurende langere perioden wordt gebruikt. Wees voorzichtig bij het hanteren van het apparaat om te voorkomen dat je je verbrandt.

Höljet på Bitwasher kan bli varmt om den används länge. Var försiktig när du hanterar apparaten så att du inte bränner dig.

Bitwashers overflader kan blive varme at berøre, hvis produktet kører med forlænget driftstid. Vær forsigtig med at håndtere apparatet, så du ikke brænder dig.

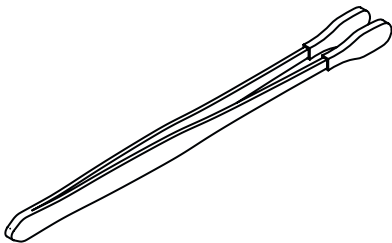

De meegeleverde pincet is handig voor het verwijderen van frezen uit de Bitwasher.

Pincetten kan användas för att lägga i och ta ut frässtålen ur Bitwasher.

Den medfølgende pincet er nyttig til at fjerne fræsejern fra Bitwasher.

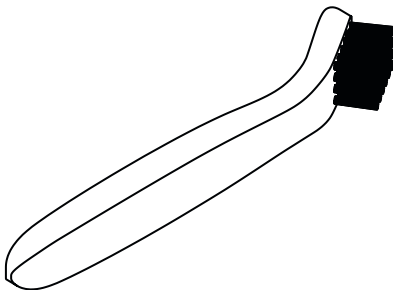

Gebruik het meegeleverde borsteltje om hardnekkige hars/
resten van de frezen te verwijderen nadat je deze uit de
Bitwasher hebt gehaald.

Använd borsten för att ta bort envis smuts/harts från frässtålen
när de har varit i Bitwasher.

Brug den medfølgende børste til at fjerne genstridig harpiks/
rester fra fræsejernene, når du har taget dem op af Bitwasher.

Milieu

Ga naar shapertools.com/environment voor informatie over hoe dit product op de juiste manier kan worden gerecycled en voor meer informatie over de inzet van Shaper voor milieubewust ontwerpen en produceren.

Miljö

Om du vill ha information om hur denna produkt ska återvinnas på rätt sätt och vill veta mer om Shapers miljömedvetna design och tillverkning, besök shapertools.com/environment.



Miljø

På shapertools.com/environment kan du læse, hvordan du bortskaffer produktet korrekt og få mere at vide om Shapers målrettede arbejde på at sikre en miljørigtig design- og produktionsproces.



Symbol	Omschrijving	Toelichting
	Veiligheidsalarm	Geeft een potentieel gevaar voor lichamelijk letsel aan
	Lees de bedieningshandleiding	Om het risico op letsel te verminderen, moet de gebruiker de bedieningshandleiding lezen en begrijpen voordat hij dit product gebruikt.
	Waarschuwing voor heet oppervlak	Geeft aan dat oppervlakken heet kunnen worden en brandwonden kunnen veroorzaken.
	Richtlijn afgedankte elektrische en elektronische apparatuur (AEEA)	Het product mag niet worden weggegooid als ongesorteerd afval, maar moet naar aparte inzamelpunten worden gestuurd voor terugwinning en recycling.

De stekker moet passen in een stopcontact dat correct is geïnstalleerd en geaard in overeenstemming met alle plaatselijke voorschriften en verordeningen.

Wijzig de stekker niet. Als deze niet in het stopcontact past, laat dan een geschikt stopcontact installeren door een gekwalificeerde elektricien.





Houd het netsnoer uit de buurt van alles wat het snoer zou kunnen beschadigen (bijvoorbeeld hitte, scherpe voorwerpen, enz.).

Dit apparaat is niet bedoeld voor gebruik door personen (inclusief kinderen) met verminderde lichamelijke, zintuiglijke of geestelijke vermogens of met gebrek aan ervaring en kennis, tenzij zij onder toezicht staan of instructies hebben gekregen over het gebruik van het apparaat van een persoon die verantwoordelijk is voor hun veiligheid. Kinderen moeten onder toezicht staan om ervoor te zorgen dat ze niet met het apparaat spelen.

Als je Bitwasher niet werkt wanneer je hem inschakelt, controleer dan eerst of de voedingskabel stevig is aangesloten en of er stroom op je stopcontact staat. Als de Bitwasher nog steeds niet aangaat (geen licht of geluid wanneer je aan de knop draait), ontkoppel dan de stroom en stop met het gebruik.

Let er bij het vullen van de Bitwasher op dat er geen vloeistof overloopt. Controleer of je onder de MAX-vullijn bent nadat je de korf en de frezen hebt toegevoegd en voordat je het deksel plaatst. Schakel je Bitwasher nooit in als je vermoedt dat de interne elektronica nat is geworden.

Om de reinigingsvloeistof na gebruik weg te gooien, verdun deze met veel water en giet de vloeistof in de afvoer. Giet schoon water in de afvoer nadat de verdunde reinigingsvloeistof is weggegooid.

Symbol	Namn	Förklaring
	Varning	Visar en potentiell risk för personskador
	Läs användarhandboken	För att minska risken för personskador måste användaren ha läst och förstått användarhandboken innan produkten används.
	Varning för het yta	Visar att ytor kan bli så heta att de riskerar att orsaka brännskador.
	EU-direktivet för hantering av elektriskt och elektroniskt avfall (WEEE)	Produkten får inte kastas bland de vanliga soporna, utan måste lämnas in på en återvinningsstation.

Kontakten måste passa till uttaget, som ska vara korrekt installerat och jordat i enlighet med alla nationella föreskrifter och förordningar.

Gör aldrig ändringar på kontakten. Om den inte passar i uttaget, låt istället en behörig elektriker installera ett korrekt uttag.





Håll nätkabeln borta från allt som kan skada den (t.ex. värme, vassa föremål osv).

Den här apparaten är inte avsedd att användas av personer (inklusive barn) som har nedsatt fysisk, sensorisk eller mental kapacitet eller saknar erfarenhet och/eller kunskap, om det inte sker under uppsikt av en person som ansvarar för säkerheten och som informerar om hur apparaten ska användas. Håll uppsikt över barn så att de inte leker med apparaten.

Om din Bitwasher inte fungerar när du ska starta den, kontrollera att nätkabeln är ordentligt ansluten och att det finns el i vägguttaget. Om Bitwashern fortfarande inte startar (ingen lampa lyser och inget hörs när du vrider på vredet) ska du dra ur elkontakten och inte använda apparaten.

Var försiktig när du fyller på Bitwasher så att vätskan inte rinner över. Kontrollera att nivån är under MAX-markeringen när insatskorgen och frässtålen har lagts i, och innan du lägger på locket. Starta aldrig din Bitwasher om du misstänker att elektroniken inuti har blivit våt.

Avfallshandtera rengöringsvätskan efter användning genom att spä ut den med mycket vatten och hälla den i avloppet. Spola avloppet med rent vatten när du har hållt ut den utspädda rengöringsvätskan.

Symbol	Navn	Forklaring
	Sikkerhedsadvarsel	Angiver en potentiel risiko for kvæstelser
	Læs brugsanvisningen	Læs brugsanvisningen, og vær sikker på, at du har forstået indholdet, før du tager produktet i brug. Det reducerer risikoen for skader.
	Advarsel om varme overflader	Angiver at overflader kan blive meget varme med risiko for forbrændinger.
	Direktivet om affald af elektrisk og elektronisk udstyr (WEEE)	Produktet må ikke bortskaffes som usorteret affald, men skal afleveres på en miljøstation med henblik på genvinding.

Stikket skal passe til en stikkontakt, der er korrekt installeret og jordet i overensstemmelse med alle lokale regler og forordninger

Stikket må ikke tilpasses – hvis det ikke passer til stikkontakten, skal du få en kvalificeret elektriker til at installere en korrekt stikkontakt.

Hold strømkablet væk fra alt, der kan beskadige kablet (f.eks. varme, skarpe genstande osv.).

Dette apparat er ikke beregnet til at bruges af personer (inklusive børn) med nedsatte fysiske, sensoriske eller mentale evner eller mangel på erfaring og viden, medmindre de er under opsyn eller har fået instruktion i brugen af apparatet af en person, der er ansvarlig for deres sikkerhed. Børn skal være under opsyn for at sikre, at de ikke leger med apparatet.

Hvis din Bitwasher ikke fungerer, når du tænder den, skal du først sikre dig, at strømkablet er tilsluttet ordentligt, og at der er spænding i din stikkontakt. Hvis Bitwasher stadig ikke kan tændes (intet lys eller driftslyd, når du drejer knappen), skal du afbryde strømmen og ikke forsøge længere.

Vær forsigtig, når du fylder Bitwasher for at sikre, at væsken ikke løber over. Tjek, at væsken står under MAX-stregen, når kurveindsats og fræsejern er sat i, og før du sætter låget på. Sæt aldrig strøm til din Bitwasher, hvis du har mistanke om, at den interne elektronik er blevet våd.

Rensvæsken bortskaffes efter brug ved at fortynde den med rigeligt vand og hælde den i afløbet. Hæld rent vand i afløbet, efter at den fortyndede rensvæske er bortskaffet.

© 2024 Shaper Tools, Inc.

SHAPER ORIGIN, SHAPERHUB, SHAPER & Design en Design Only (cirkel- en driehoekslogo) zijn handelsmerken van Shaper Tools, Inc., geregistreerd in de Verenigde Staten en/of andere rechtsgebieden. Alle rechten voorbehouden.

SHAPER ORIGIN, SHAPERHUB, SHAPER i kombination med bildmärket samt enbart bildmärket (logotypen cirkel med triangel) är märken som tillhör Shaper Tools, Inc. och är registrerade i USA och/eller andra länder. Med förbehåll för alla rättigheter.

SHAPER ORIGIN, SHAPERHUB, SHAPER og tilknyttet designmateriale (logo med cirkel og trekant) er varemærker tilhørende Shaper Tools, Inc., som er registreret i USA og/eller andre jurisdiktioner. Alle rettigheder forbeholdes.

shapertools.com

Shaper Tools, Inc.
724 Brannan St.
San Francisco, CA 94103, USA

Shaper Tools, GmbH
Dieselstraße 26
70771 Leinfelden-Echterdingen, Germany







SHΔPER



8 10158 12076 1

SL9-BW-NL-SV-DA