

Īsā lietošanas pamācība

Trumpasis vadovas

Beknopte instruksiegids

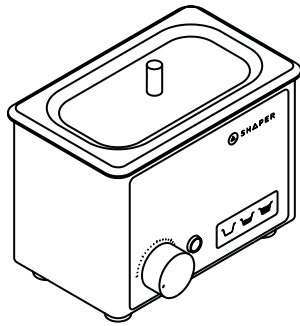

Bit Washer



Frēzes uzgaļu grozs
Frezavimo antgalių krepšelis
Roeterbitmandjie

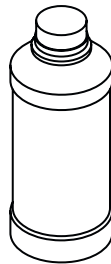

Bit Cleaning Fluid

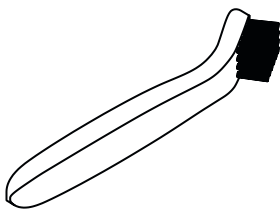

Tīrīšanas suka
Valymo šepetēlis
Skoonmaakborsel

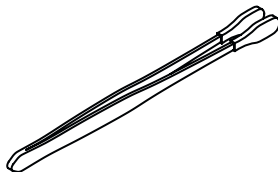

Pincete
Pincetas
Pinset

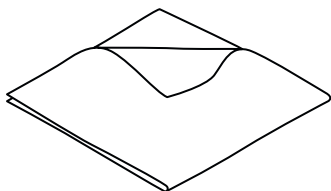

Mikrošķiedru drāna
Mikropluošto šluostē
Microveseldoek

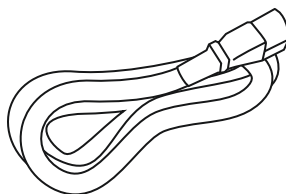

Barošanas vads
Maitinimo laidas
Kragkabel

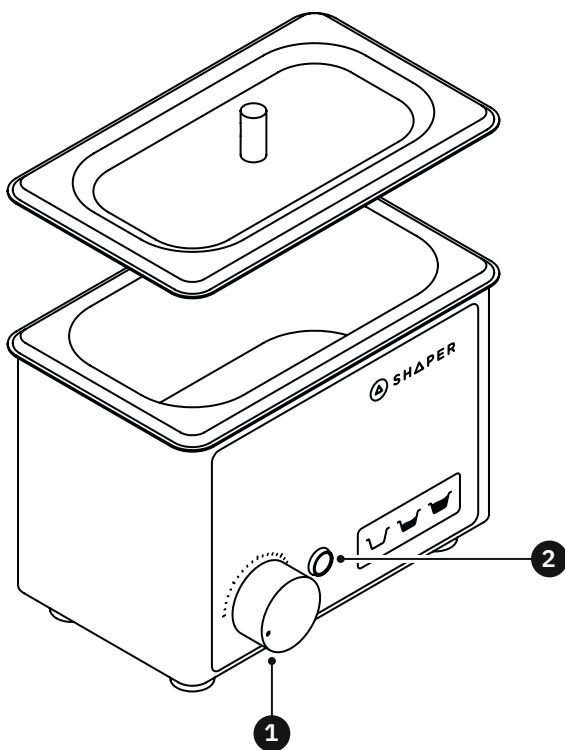

1

Taimera poga
Laikmačio ratukas
Tydskakelaar

2

Ieslēgšanas indikators
Iļjungimo lemputė
Kragaanwyser

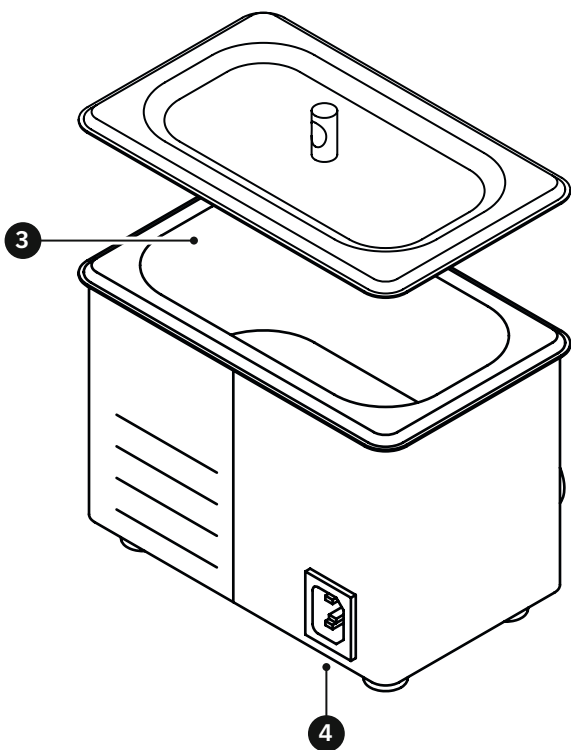

3

Šķidrums tvertne
Skysčio talpyklat
Vloeistofhouer

4

Maiņstrāvas barošanas savienotājs
Kintamosios srovės maitinimo jungtis
Kragtoevoersok

(((ULTRASONIC TECHNOLOGY

Shaper Bitwasher izmanto ultraskaņas tehnoloģiju un īpašas formulas šķidrums, lai no frēzes uzgaļiem notīrītu tajos sakrājušos netīrumus un sveķus. Tīri uzgaļu uzlabo griešanas sniegumu.

„The Shaper Bitwasher“ naudojama ultragarso technologija ir specialiai sukurtas skystis išvalo frezavimo antgalius nuo susikaupusių apnašų ir dervų. Švarūs antgaliai užtikrina geresnį pjovimo efektyvumą.

Die BitWasher gebruik ultrasoniese tegnologie en 'n spesiaal-geformuleerde vloeistof om jou roeterbits van opgehoopte vullis en hars skoon te maak. Skoon bits verseker beter freesresultate.

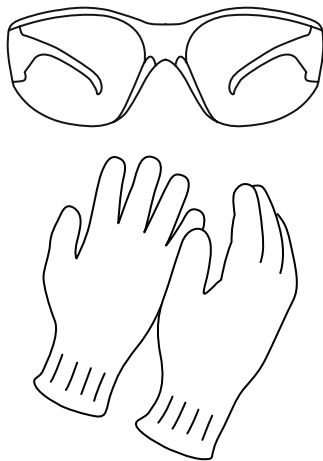

Tīrīšanas šķidrums var sakairināt ādu. Kad izmanto Bitwasher, vienmēr lieto aizsargbrilles un cimdus.

Valymo skysčiai gali sudirginti odą. Dirbdamas su „Bitwasher“ visada naudok akių apsaugos priemonės ir mūvėk pirštines.

Skoonmaakvloeiostowwe kan velirritasie veroorsaak. Gebruik altyd oogbeskerming en dra handskoene wanneer jy die BitWasher bedryf.

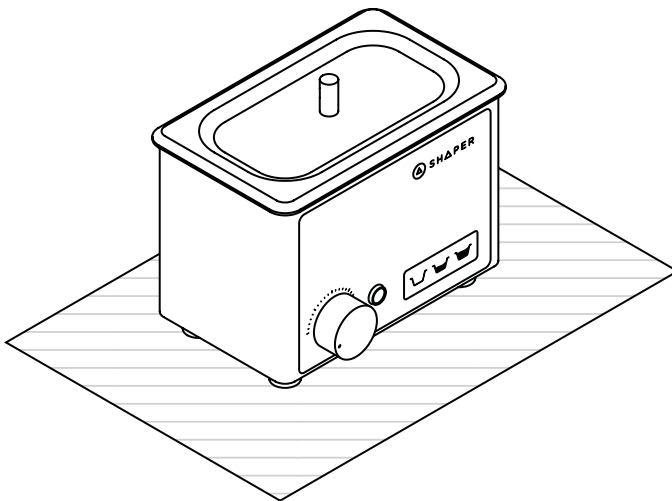

Novieto Bitwasher uz stabilas darba virsmas. Mēs iesakām zem iekārtas paklāt aizsargpārsegu, lai pasargātu darba virsmu no šļakatām.

Pastatyk antgalių plautuvą ant stabilaus darbinio paviršiaus. Rekomenduojama po juo pakloti apsauginę plėvelę, kad būtų apsaugotas darbinis paviršius nuo išsiliejusio skysčio.

Plaas die BitWasher op 'n stabiele werkoppervlak. Ons beveel aan om 'n beskermede vel daaronder te plaas om jou werkoppervlak teen mors te beskerm.

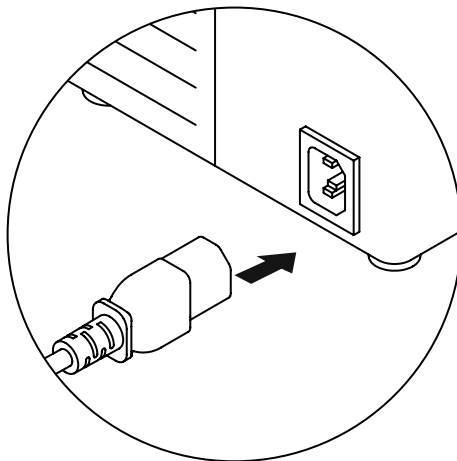

Pievieno barošanas vadu Bitwasher iekārtai pirms tvertnes uzpildīšanas ar šķidrumu, lai izvairītos no nejaušas šķidruma izšļakstīšanās.

Priekš pripildydamas talpyklą skysčio, prijunk maitinimo laidą prie „Bitwasher“, kad jungdamas neišlietum skysčio.

Koppel die kragkabel aan die BitWasher voordat jy die houer met vloeistof vul om toevallige mors te voorkom.

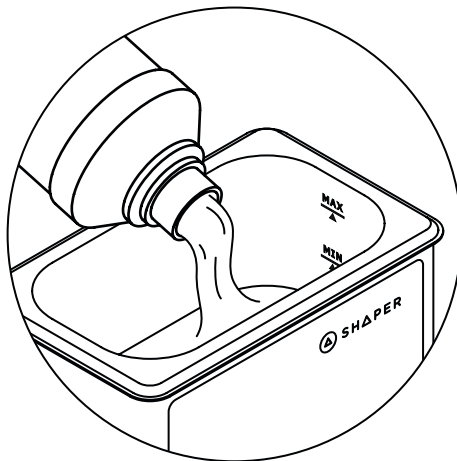

Uzpildi Bitwasher ar Shaper Bit Cleaning Fluid. Šķidruma līmenim jābūt starp minimālās (apm. 237 ml) un maksimālās (apm. 560 ml) atzīmes līnijām, kas redzamas tvertnes iekšpusē.

Pripildyk „Bitwasher“ su „Shaper Bit Cleaning Fluid“. Skysčio lygis turi būti tarp „min“ (apie 237 ml) ir „max“ (apie 560 ml) linijų, nurodytų talpyklos viduje.

Vul die BitWasher met Bit Cleaning Fluid. Verseker dat die vloeistofvlak tussen die min- (ongeveer 237 ml) en maks- (ongeveer 560 ml) lyne is wat aan die binnekant van die houer aangedui word.



Bitwasher iekārtā obligāti jāiepilda vismaz minimālais šķidruma daudzums. Ja iekārta tiek izmantota bez šķidruma vai šķidrums ir zem minimālā līmeņa atzīmes, iekārta var tikt bojāta. Shaper Bitwasher iekārtu ir paredzēts izmantot kopā ar Shaper šķidrumu Bit Cleaning Fluid. Izmantojot cita veida tīrīšanas šķidrumu, visu risku uzņemies tu.

„Bitwasher“ turi būtī pripildytas ne mažiau nei minimalus skysčio lygis. Naudojant be skysčio arba žemiau minimalaus skysčio lygio, galima sugadinti įrenginį. „The Shaper Bitwasher“ skirtas naudoti kartu su „Shaper Bit Cleaning Fluid“. Bet kokį kitą valymo skystį galite naudoti savo rizika.

Die BitWasher moet ten minste tot by die minimum vloeistofvlak gevul word. Die gebruik daarvan sonder vloeistof of onder die minimum vloeistofvlak kan die masjien beskadig. Die Shaper BitWasher is bedoel om saam met Shaper Bit Cleaning Fluid gebruik te word. Die gebruik van enige ander skoonmaakvloeistof is op eie risiko.

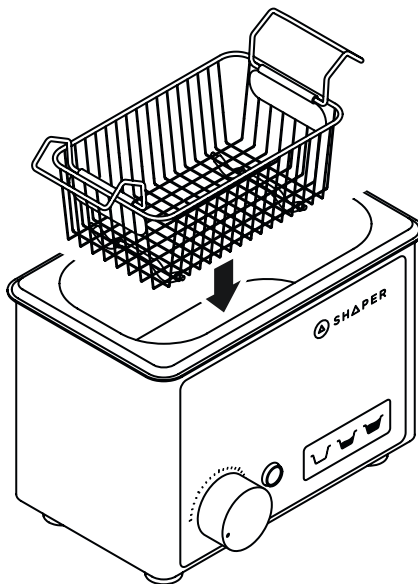

Grozu var izmantot, lai ērti ievietotu frēzes uzgaļus tīrīšanas šķīdumā un izņemtu tos no tā, vienlaikus pasargājot Bitwasher tvertnes iekšpusi.

Sudējus j krepšelī frezavimo antgalius juos galima lengvai panardinti j valymo skystj ir ištraukti, kartu apsaugant „Bitwasher“ talpyklos vidų.

Die mandjie kan gebruik word om roeterbits maklik in die skoonmaakvloeistof te plaas en daaruit te verwyder terwyl dit die binnekant van die BitWasher-houer beskerm.

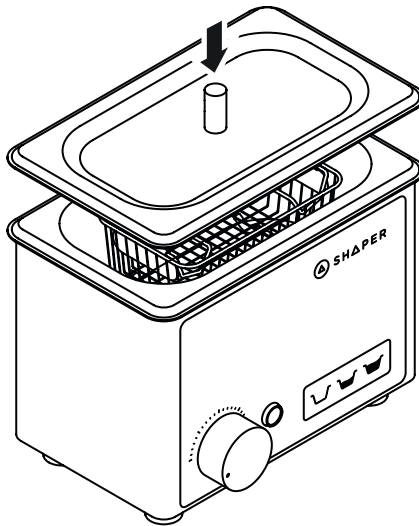

Bitwasher lietošanas laikā vienmēr uzliec vāku, lai izvairītos no šļakstiem vai nejaušām noplūdēm.

Kai naudoji „Bitwasher“ ierīcinj, visada uždēk dangtelj, kad dirbant ierīcīniui būtj išvengta pūrsļj ar atsitiktīnio išsiliejīmo.

Installeer altyd die deksel wanneer jy die BitWasher gebruik om spatfels of toevallige mors te voorkom terwyl die masjien loop.

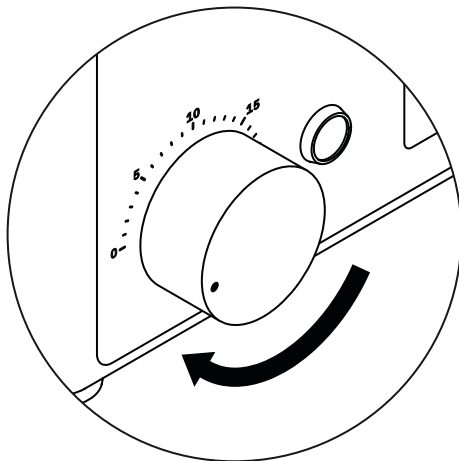

Pagriez pogu pulkstenrādītāju kustības virzienā, lai iestatītu darbības ilgumu un sāktu ultraskaņas tīrīšanas procesu. Lielākajai daļai frēžu uzgaļu pietiek ar 5–10 min tīrīšanas ciklu, taču tas var arī būt ilgāks.

Sukdamas ratukā pagal laikrodžio rodyklē nustatyk veikimo trukmę ir paleisk ultragarsinio valymo procesą. Daugeliui frezavimo antgalių išvalyti užtenka 5–10 min., bet galima ir ilgiau.

Draai die tydskakelaar kloksgewys om die looptyd te stel en die ultrasoniese skoonmaakproses te begin. Tussen 5 - 10 minute is voldoende vir die skoonmaak van meeste roeterbits, maar 'n langer tydperk is ook aanvaarbaar.

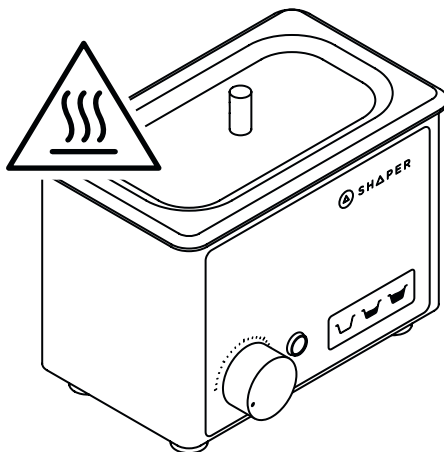

Ja iekārta tiek izmantota ilgstošu laika periodu, Bitwasher korpasa ārpusē var kļūt silta. Apejoties ar iekārtu, ievēro piesardzību, lai neapdedzinātos.

Ja gaminys veikia ilgesnį laiką, „Bitwasher“ paviršiai gali būti šilti liečiant. Dirbdamas su įrenginiu būk atsargūs, kad nenusidegintum.

Die oppervlakke van die BitWasher kan warm word om aan te raak as die produk vir uitgerekte tydperke loop. Wees versigtig wanneer jy die eenheid hanteer om te verhoed dat jy jouself brand.

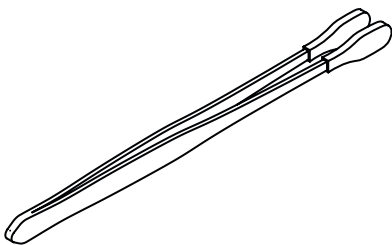

Komplektā iekļauto pinceti var izmantot, lai izņemtu frēzes uzgaļus no Bitwasher iekārtas.

Priedamas pincetas pravers frezavimo antgaliams išimti iš „Bitwasher“.

Die voorsiene pinset is nuttig om roeterbits uit die BitWasher te verwyder.

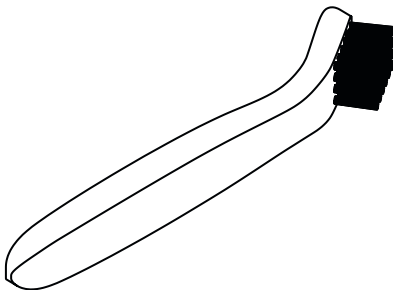

Izmanto komplektā iekļauto suku, lai notīrītu noturīgus netīrumus/sveķus no frēzes uzgaļiem, kad tie izņemti no Bitwasher.

Išēmes frezavimo atgalius iš „Bitwasher“, pridētu šepetėliu pašalink nuo jų užsilikusias dervas ir apnašas.

Gebruik die voorsiene borsel om hardnekkige hars/residu van roeterbits te verwyder nadat jy hul uit die BitWasher gehaal het.

Vide

Lai uzzinātu, kā pareizi pārstrādāt šo izstrādājumu, un iepazītos ar Shaper apņemšanos veidot un ražot videi draudzīgā veidā, apmeklējiet vietni shapertools.com/environment.

Aplinkos apsarga





Informācija apie tinkamā šio gaminio perdirbimā ir „Shaper“ įsipareigojimą kurti bei gaminti tausojant aplinkā pateikiama interneto svetainēje shapertools.com/environment.



Omgewing

Vir inligting oor hoe om hierdie produk behoorlik te herwin, en om meer te wete te kom oor Shaper se verbintenis tot omgewingsbewuste ontwerp en vervaardiging, besoek shapertools.com/environment.



Simbols	Nosaukums	Skaidrojums
	Drošības brīdinājums	Uzrāda iespējamu savainojumu risku.
	Skatīt operatora rokasgrāmatu	Lai mazinātu savainojumu risku, lietotājam pirms šī izstrādājuma lietošanas ir jāiepazīst operatora rokasgrāmata.
	Brīdinājums par karstu virsmu	Norāda, ka virsmas var uzkarst un izraisīt apdegumus.
	Elektrisko un elektronisko iekārtu atkritumu (EEIA) direktīva	Produkts nav jāiznīcina kā nešķiroti atkritumi, bet tas jānosūta uz dalītās savākšanas punktu reģenerācijai un pārstrādei.

Kontaktdakšai ir jāatbilst kontaktlīdzdai, savukārt kontaktlīdzdai jābūt pareizi uzstādītai un sazēmētai saskaņā ar visām vietējām prasībām un rīkojumiem.

Nepārveido kontaktdakšu. Ja to neizdodas iespraust kontaktlīdzdā, sazinies ar kvalificētu elektriķi, lai uzstādītu atbilstošu kontaktlīdzdu.





Sargi barošanas vadu no jebkā, kas to varētu sabojāt (piem., karstuma, asiem priekšmetiem utt.).

Šo iekārtu nav paredzēts izmantot personām (tostarp bērniem), kurām ir samazinātas fiziskās, sensorās vai garīgās spējas vai kurām trūkst nepieciešamo zināšanu vai pieredzes, izņemot gadījumus, kad šādām personām ir sniegta instrukcija vai iekārtas lietošanas laikā tās uzrauga cita persona, kas ir atbildīga par viņu drošību. Bērni ir jāuzrauga, lai tie nerotaļātos ar šo iekārtu.

Ja pēc ieslēgšanas Bitwasher nedarbojas, vispirms pārbaudi, vai barošanas vads ir pareizi pievienots un vai kontaktligzdai tiek pievadīta strāva. Ja Bitwasher joprojām neizdodas ieslēgt (neiedegas barošanas indikators un nerodas nekāda skaņa, kad pagriez pogu), atvieno to no elektrotīkla un pārtrauc tā lietošanu.

Uzpildot Bitwasher iekārtu, ievēro piesardzību, lai no tās neizplūstu šķidrums. Kad grozs un uzgaļi ir ievietoti iekārtā, pārbaudi, vai šķidruma līmenis nepārsniedz atzīmi MAX, un tikai tad uzliec vāku. Neieslēdz Bitwasher iekārtu, ja ir aizdomas, ka iekšējā elektronika varētu būt slapja.

Lai pēc tīrīšanas atbrīvotos no tīrīšanas šķidruma, atšķaidi ar lielu daudzumu ūdens un izlej kanalizācijā. Pēc atšķaidītā tīrīšanas līdzekļa izliešanas kanalizācijā, noskalo ar tīru ūdeni.

Simbolis	Pavadinimas	Paaikškinimas
	Saugos įspėjimas	Nurodo galimą pavojų susižaloti
	Skaityk naudotojo vadovą	Kad sumažėtų pavojus susižaloti, naudotojas prieš naudodamas šį gaminį turi perskaityti ir suprasti naudotojo vadovą.
	Įspėjimas dėl karšto paviršiaus	Nurodoma, kad paviršiai gali būti karšti ir gali nudeginti.
	Elektros ir elektroninės įrangos atliekų direktyva	Gaminio negalima išmesti kaip nerūšiuotų atliekų, jis turi būti siunčiamas į atskirus surinkimo centrus pakartotiniam panaudojimui ir perdirbimui.

Kištukas turi atitikti tinkamai įrengtą ir įžemintą lizdą, atitinkantį visus vietinius reglamentus ir potvarkius.

Neperdarinėk kištuko – jei jis netelpa į lizdą, tinkamą lizdą turi įrengti kvalifikuotas elektrikas.





Laikyk maitinimo laidą atokiau nuo bet ko, kas gali jį pažeisti (pvz., karštų, aštrių daiktų ir pan.).

Šis prietaisas neskirtas naudoti asmenims (įskaitant vaikus), kurių fizinės, jutiminės ar protinės galimybės yra ribotos arba kuriems trūksta patirties ir žinių, nebent už jų saugumą atsakingas asmuo juos prižiūrėtų arba instruktuoję, kaip naudotis prietaisu. Vaikai turi būti prižiūrimi, kad jie nežaistų su prietaisu.

Jei įjungus antgalių plautuvą jis neveikia, pirmiausia įsitikink, kad maitinimo laidas yra tvirtai prijungtas, o elektros lizde yra įtampa. Jei antgalių plautuvo vis tiek nepavyksta įjungti (sukant rankenėlę nedega lemputė arba nesigirdi veikimo garso), atjunk maitinimą ir nebenaudok įrenginio.

Pripildydamas „Bitwasher“ būk atsargus, kad skystis nepersipiltų. Įdėjęs krepšelį su antgaliais prieš uždėdamas dangtį patikrink, ar skystis yra žemiau maksimalios pripildymo linijos. Niekada neįjunk antgalių plautuvo, jei įtari, kad jo vidinė elektronika sušlapo.

Norėdamas pašalinti panaudotą valymo skystį, praskiesk jį dideliu kiekiu vandens ir išpilk į kanalizaciją. Išpylęs praskiestą valymo skystį, į kanalizaciją įpilk švaraus vandens.

Simbool	Naam	Uiteensetting
	Veiligheids-waarskuwing	Dui op 'n moontlike gevaar tot persoonlike beserings
	Lees die handleiding vir die operateur	Om die risiko van besering te verminder, moet die gebruiker die handleiding vir die operateur lees en verstaan voordat hy hierdie produk gebruik.
	Waarskuwing vir warm oppervlak	Dui aan dat oppervlakke warm kan word met die potensiaal om brandwonde te veroorsaak.
	Afval van elektriese en elektroniese toerusting (WEEE) riglyn	Die produk moet nie as ongesorteerde afval weggegooi word nie, maar moet na afsonderlike versamelingsfasiliteite gestuur word vir herstel en herwinning.

Die prop moet pas by 'n kragpunt wat behoorlik geïnstalleer en geaard is volgens alle plaaslike kodes en ordonnansies.

Moenie die prop verander nie - indien dit nie pas nie, laat 'n gekwalifiseerde elektriese 'n geskikte kragpunt installeer.

Hou die kragkabel weg van enigiets wat dit kan beskadig (bv. hitte, skerp voorwerpe, ens.).

Hierdie toestel is nie bedoel vir gebruik deur persone (insluitend kinders) met verminderde fisiese, sensoriese of geestelike vermoëns, of 'n gebrek aan ervaring en kennis nie, tensy hulle onder toesig is of instruksie ontvang het aangaande die gebruik van die toestel van 'n persoon wat verantwoordelik is vir hul veiligheid. Kinders moet onder toesig wees om te verseker dat hulle nie met die toestel speel nie.

As jou BitWasher nie werk wanneer jy dit aanskakel nie, maak eers seker dat die kragkabel stewig gekoppel is en jou muurprop krag het. As die BitWasher steeds nie wil aanskakel nie (geen lig of werkgeluide wanneer jy die skakelaar draai nie), ontkoppel die krag en staak gebruik.

Wees versigtig wanneer jy die BitWasher volmaak om te verseker dat vloeistof nie oorloop nie. Kontroleer dat jy onder die MAKS-vullyn is nadat die mandjie en bits bygevoeg is, en voordat jy die deksel aansit. Moenie jou BitWasher aanskakel as jy vermoed dat die interne elektronika nat geword het nie.

Om die skoonmaakvloeistof na gebruik weg te gooi, verdun dit met baie water en gooi dit in die afvoer. Gooi skoon water in die afvoer nadat die verdunde skoonmaakvloeistof weggegooi is.

© 2024 Shaper Tools, Inc.

SHAPER ORIGIN, SHAPERHUB, SHAPER & Design and Design Only (Circle & Triangle Logo) ir Shaper Tools, Inc., kas reģistrētas Amerikas Savienotajās Valstīs un/vai citās jurisdikcijās, preču zīmes. Visas tiesības aizsargātas.

SHAPER ORIGIN, SHAPERHUB, „SHAPER & Design“ ir „Design Only“ (apskritimo ir trikampio formas logotipas) yra „Shaper Tools, Inc.“ prekių ženklai, registruoti JAV ir (arba) kitose vietose. Visos teisės saugomos.

SHAPER ORIGIN, SHAPERHUB, SHAPER & Design and Design Only (Circle & Triangle Logo) is handelsmerke van Shaper Tools, Inc., geregistreer in die Verenigde State en/of ander jurisdiksies. Alle regte voorbehou.

shapertools.com

Shaper Tools, Inc.
724 Brannan St.
San Francisco, CA 94103, USA

Shaper Tools, GmbH
Dieselstraße 26
70771 Leinfelden-Echterdingen, Germany







SHΔPER



8 10158 12080 8

SL9-BW-LV-LT-AFK