

Guía de inicio rápido

Guida rapida

Guia de utilização rápido

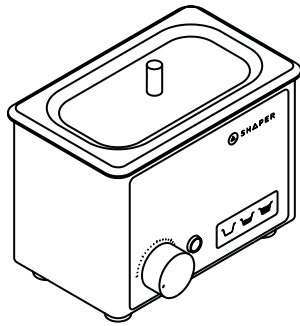

Bit Washer



Cesta para fresas

Cestino per punte di fresatura

Cesto para fresas de ranhurar

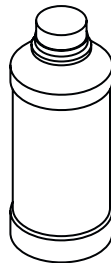

Bit Cleaning Fluid

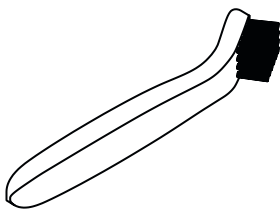

Cepillo de limpieza
Spazzola
Escova de limpeza

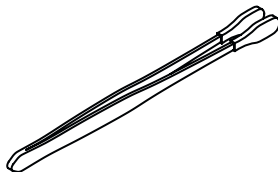

Pinzas
Pinze
Pinças

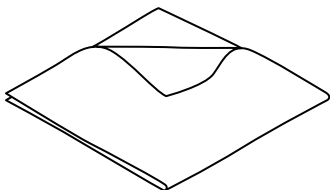

Paño de microfibra
Panno in microfibra
Pano de microfibra

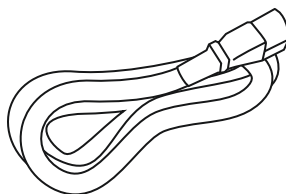

Cable de alimentación
Cavo di alimentazione
Cabo de alimentação

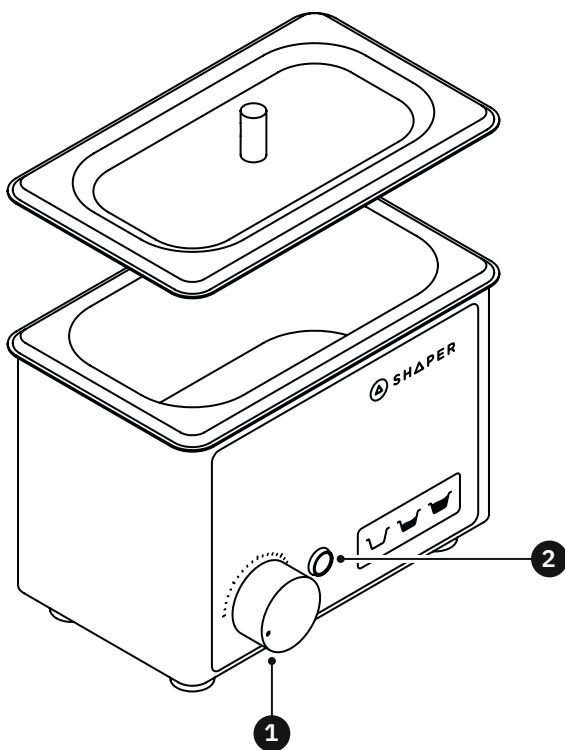

1

Temporizador
Manopla del timer
Botão temporizador

2

Luz de encendido
Spia accensione
Luz de alimentação

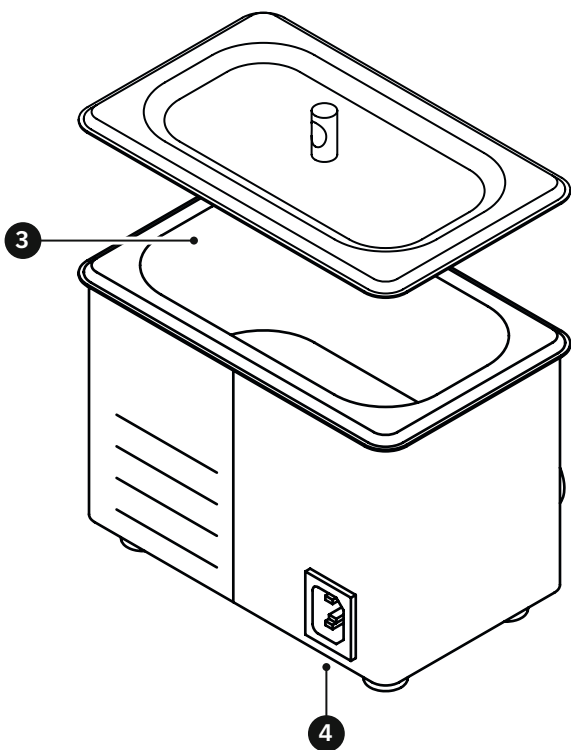

3

Depósito de líquido
Serbatoio per fluido
Recipiente de líquido

4

Conector de alimentación de CA
Presa di alimentazione CA
Tomada de alimentação CA

(((ULTRASONIC TECHNOLOGY

El limpiador de fresas Shaper emplea tecnología ultrasónica y un líquido especialmente formulado para eliminar la acumulación de residuos y resinas en tus fresas. Con unas fresas limpias se obtienen mejores resultados de fresado.

Il BitWasher Shaper sfrutta la tecnologia a ultrasuoni e un fluido con formulazione specifica per pulire le punte di fresatura da accumuli di detriti e resine. Punte pulite per prestazioni di taglio migliori.

O Bitwasher da Shaper utiliza tecnologia ultrassónica e um líquido especialmente formulado para limpar depósitos e restos de resina das tuas fresas de ranhurar. Fresas limpas resultam num melhor desempenho de fresagem.

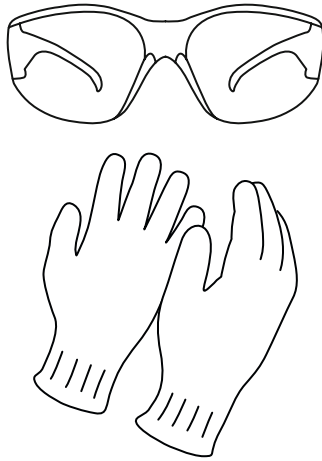

Los líquidos de limpieza pueden provocar irritaciones cutáneas. Utiliza siempre protección ocular y guantes al utilizar el limpiador de fresas.

I fluidi detergenti possono provocare irritazione cutanea. Utilizza sempre protezioni per occhi e indossa guanti quando utilizzi il BitWasher.

Os líquidos de limpeza podem causar irritação na pele. Utiliza sempre proteção ocular e luvas durante a utilização do Bitwasher.

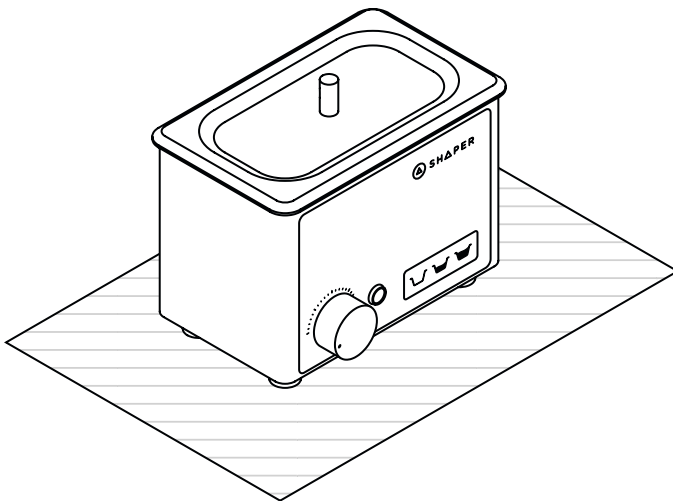

Coloca el limpiador de fresas sobre una superficie estable. Recomendamos colocar una lámina protectora debajo del limpiador para proteger la superficie de posibles derrames.

Posiziona il BitWasher su una superficie di lavoro stabile. Si raccomanda di disporre uno strato protettivo al di sotto di esso per proteggere la superficie di lavoro da eventuali fuoriuscite.

Coloca o Bitwasher sobre uma superfície de trabalho estável. Recomendamos que utilizes uma base de proteção por baixo para protegeres a tua superfície de trabalho de derrames.

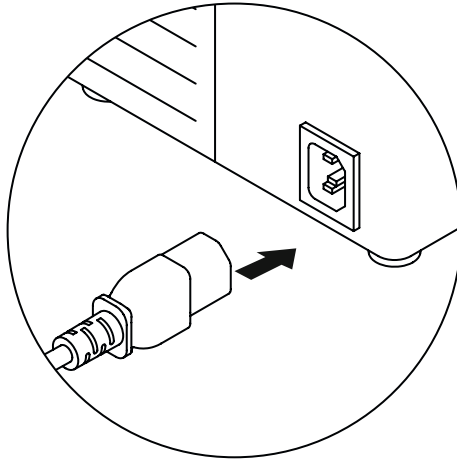

Para evitar derrames accidentales, conecta primero el cable de alimentación al limpiador y luego llena el depósito con líquido.

Collega il cavo di alimentazione al BitWasher prima di riempire il serbatoio di fluido per evitare versamenti accidentali.

Liga o cabo de alimentação ao Bitwasher antes de encheres o recipiente com líquido para prevenir derrames accidentais.

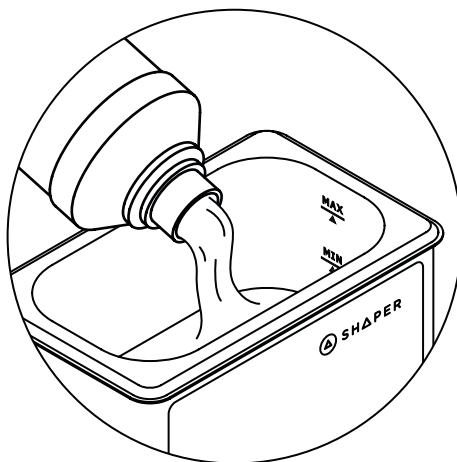

Llena el limpiador de fresas con líquido de limpieza de fresas de Shaper. Asegúrate de que el nivel de líquido se encuentre entre las líneas de mínimo (aprox. 237 ml) y máximo (aprox. 560 ml) indicadas en el interior del depósito.

Riempi il BitWasher con Bit Cleaning Fluid Shaper. Assicurati che il livello del fluido sia tra compreso tra la linea che indica il riempimento minimo (circa 237 ml) e quella del massimo (circa 560 ml) presenti all'interno del serbatoio.

Enche o Bitwasher com o Bit Cleaning Fluid da Shaper. Certifique de que o líquido de limpeza se encontra entre as linhas de mín. (aprox. 237 ml) e máx. (aprox. 560 ml) indicadas no interior do recipiente.



El limpiador debe llenarse al menos hasta el nivel mínimo de líquido. Usar la máquina en seco o con el líquido a un nivel por debajo del mínimo puede dañarla. El limpiador de fresas Shaper está diseñado para su uso con el líquido de limpieza de fresas de Shaper. Si usas cualquier otro líquido de limpieza, queda bajo tu propia responsabilidad.

Il BitWasher deve essere riempito almeno fino al livello minimo. La messa in funzione senza fluido o con fluido inferiore al livello minimo potrebbe danneggiare la macchina. Il BitWasher Shaper deve essere utilizzato con il Bit Cleaning Fluid Shaper. L'uso di un qualsiasi altro detergente è di sola responsabilità dell'utilizzatore.

O Bitwasher tem de ser enchido, pelo menos, até à marca do nível mínimo de líquido. O funcionamento sem líquido ou abaixo do nível mínimo de líquido pode danificar a máquina. O Bitwasher da Shaper destina-se a ser utilizado em conjunto com o Bit Cleaning Fluid da Shaper. A utilização de qualquer outro líquido de limpeza não garante uma limpeza ideal e é da tua responsabilidade.

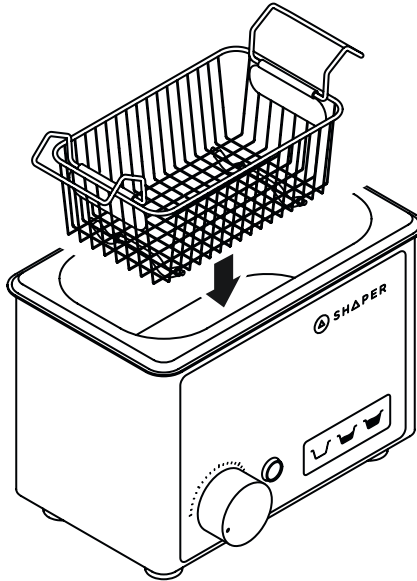

La cesta se puede usar para colocar y retirar fácilmente las fresas del líquido de limpieza al mismo tiempo que protege el interior del depósito del limpiador.

È possibile usare il cestino per inserire facilmente le punte di fresatura all'interno ed estrarle dal liquido detergente, ciò protegge anche l'interno del serbatoio del BitWasher.

O cesto pode ser utilizado para colocar e retirar facilmente as fresas de ranhurar do recipiente do líquido de limpeza protegendo, ao mesmo tempo, o interior do recipiente do Bitwasher.

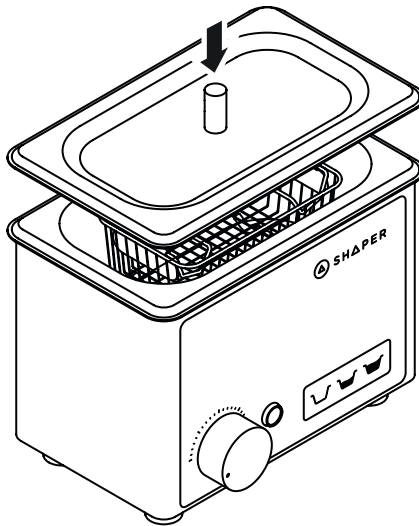

Para evitar salpicaduras o derrames accidentales mientras la máquina esté en funcionamiento, la tapa debe estar siempre colocada.

Monta sempre il coperchio durante l'utilizzo del BitWasher per evitare versamenti o fuoriuscite accidentali.

Utiliza sempre a tampa durante a utilização do Bitwasher para evitar salpicos ou derrames acidentais durante o funcionamento.

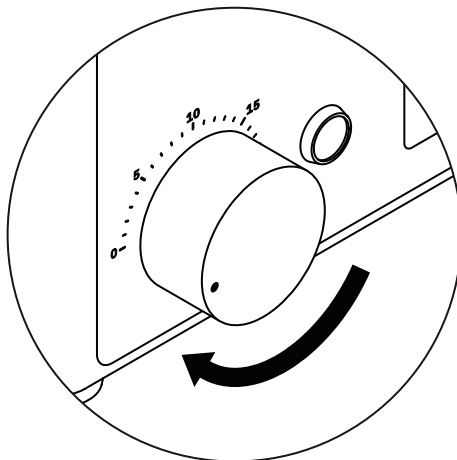

Gira el temporizador en el sentido de las agujas del reloj para ajustar el tiempo de funcionamiento y empezar el proceso de limpieza por ultrasonidos. Para limpiar la mayoría de las fresas, es suficiente con entre 5 y 10 minutos, pero también se puede emplear más tiempo.

Ruota la manopola in senso orario per impostare la durata e avviare il processo di pulizia a ultrasuoni. Per la maggior parte delle punte di fresatura sono sufficienti 5-10 minuti, ma è possibile anche impostare una pulizia più lunga.

Roda o botão temporizador no sentido horário para definir o tempo de funcionamento e iniciar o processo de limpeza ultrassônica. 5 - 10 minutos são suficientes para limpar a maioria das fresas de ranhurar, mas também podes definir um tempo de funcionamento mais longo.

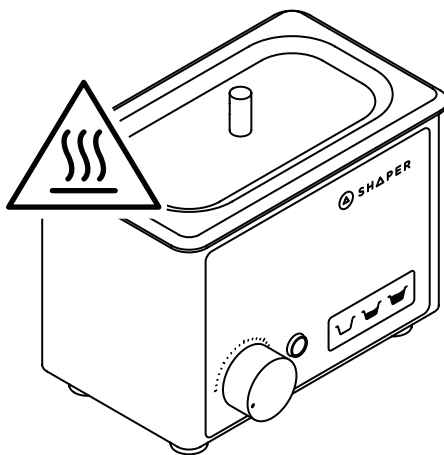

Las superficies de la máquina pueden calentarse al tacto si pasa mucho rato en funcionamiento. Ten cuidado al manipular la máquina para no quemarte.

Le superfici del BitWasher possono surriscaldarsi in caso di utilizzo prolungato. Fai attenzione nel manipolare l'apparecchio per evitare di ustioni.

As superfícies do Bitwasher podem ficar quentes ao toque se o aparelho for utilizado durante períodos prolongados. Tem cuidado ao manusear o aparelho para não te queimares.

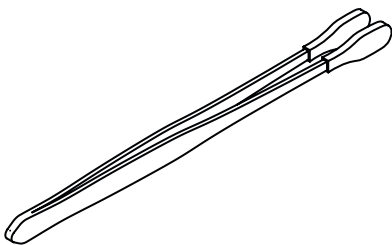

Las pinzas suministradas son útiles para extraer las fresas del limpiador.

Le pinze in dotazione sono utili per estrarre le punte di fresatura dal BitWasher.

As pinças fornecidas são úteis para retirar as fresas de ranhurar do Bitwasher.

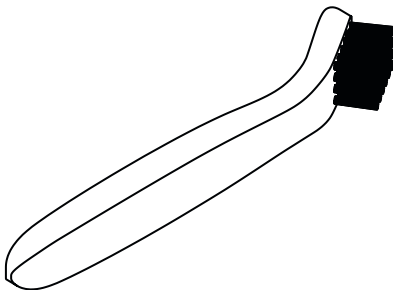

Utiliza el cepillo que se incluye para eliminar la resina o residuos rebeldes de las fresas después de sacarlas del limpiador.

Usa la spazzola in dotazione per rimuovere resina/residui ostinati dalle punte di fresatura dopo averle rimosse dal BitWasher.

Utiliza a escova fornecida para remover a resina/resíduos persistentes das fresas de ranhurar depois de as retirares do Bitwasher.

Medio ambiente

Para saber cómo reciclar correctamente este producto y cómo se compromete Shaper a diseñar y fabricar maquinaria respetando el medioambiente, visita shapertools.com/environment.

Ambiente





Per informazioni sul corretto riciclo del presente prodotto e per conoscere l'impegno di Shaper nella progettazione e produzione eco-sostenibili, visitare shapertools.com/environment.



Ambiente

Para consultares informações sobre a reciclagem adequada deste produto e descobrires mais sobre o compromisso da Shaper com a conceção e o fabrico ambientalmente conscientes, acede a shapertools.com/environment.



Símbolo	Nombre	Explicación
	Alerta de seguridad	Indica un peligro potencial de lesiones
	Lee el manual del operador	Para reducir el riesgo de lesiones, el usuario debe leer y comprender el manual del operador antes de utilizar este producto.
	Advertencia de superficie caliente	Indica que las superficies pueden calentarse y provocar quemaduras.
	Directiva de Residuos de Aparatos Eléctricos y Electrónicos	Los productos no deben desecharse como residuos sin clasificar, sino que deben enviarse a instalaciones de recogida selectiva para su recuperación y reciclaje.

El enchufe debe coincidir con la toma de corriente que esté correctamente instalada y conectada a tierra de acuerdo con todos los códigos y ordenanzas locales.

No modifiques el enchufe; si no encaja en la toma de corriente, pídele a un electricista cualificado que instale una toma de corriente adecuada.





Mantén el cable de alimentación alejado de cualquier elemento que pueda dañarlo (p. ej. calor, objetos afilados, etc.).

Este aparato no está pensado para su uso por personas (niños incluidos) con capacidades físicas, sensoriales o mentales reducidas, o sin experiencia y conocimientos suficientes, a menos que una persona responsable de su seguridad las supervise o las instruya acerca del uso del aparato. Se debe procurar que los niños no jueguen con el aparato.

Si el limpiador no funciona al encenderlo, asegúrate primero de que el cable de alimentación esté bien conectado y de que la toma de corriente tenga corriente. Si el limpiador sigue sin encenderse (si al girar el temporizador no se enciende la luz ni hay ruido de funcionamiento), desconecta la alimentación y no uses la máquina.

Al llenar el limpiador, procura que el líquido no rebose. Comprueba que el líquido quede por debajo de la línea máxima de llenado una vez añadidas la cesta y las fresas, y antes de colocar la tapa. No enciendas el limpiador si sospechas que algún componente electrónico interno se ha mojado.

Para desechar el líquido de limpieza después de usarlo, dilúyelo en abundante agua y viértelo por el desagüe. Después de desechar el líquido de limpieza diluido, vierte agua limpia por el desagüe.

Simbolo	Nome	Spiegazione
	Avviso di sicurezza	Indica un potenziale pericolo di lesioni personali
	Leggi il manuale dell'operatore	Per ridurre il rischio di lesioni, l'utente deve leggere e comprendere il manuale dell'operatore prima di utilizzare questo prodotto.
	Attenzione superfici calde	Segnala che tali superfici potrebbero surriscaldarsi e provocare ustioni.
	Direttiva sui rifiuti di apparecchiature elettriche ed elettroniche (RAEE)	Il prodotto non deve essere smaltito come rifiuto generico ma deve essere inviato in stabilimenti di raccolta appositi per il recupero e il riciclo.

La spina deve corrispondere alla presa correttamente installata e messa a terra nel rispetto delle regolamentazioni e dei codici in vigore

Non modificare la spina: se non è adatta alla presa, provvedi a far installare una presa compatibile da un elettricista professionista.





Tieni lontano il cavo di alimentazione da qualsiasi potenziale elemento di danneggiamento (ad es. calore, oggetti affilati, ecc.).

La presente apparecchiatura non deve essere usata da persone (bambini compresi) con ridotte abilità fisiche, sensoriali o mentali o con mancanza di esperienza e competenza, a meno che siano supervisionati o siano stati istruiti sull'uso dell'apparecchiatura da un esperto responsabile per la loro sicurezza. Non far giocare i bambini con l'apparecchiatura.

Se il BitWasher non funziona quando viene messo in funzione, verifica che il cavo di alimentazione sia saldamente collegato e che la presa di alimentazione a parete sia alimentata. Se il BitWasher continua a non funzionare (nessuna spia luminosa o rumore operativo quando si ruota la manopola), scollega l'alimentazione e interrompine l'uso.

Presta molta attenzione nel riempire il BitWasher per non far traboccare il liquido. Prima di montare il coperchio, controlla che il livello di riempimento sia al di sotto della linea MAX dopo l'inserimento del cestello e delle punte. Non mettere mai in funzione il BitWasher se sospetti che le componenti elettroniche al suo interno possano essere bagnate.

Per smaltire il fluido detergente dopo il suo utilizzo, diluiscilo con molta acqua e versalo nello scarico. Versa acqua pulita nello scarico dopo aver smaltito il fluido detergente diluito.

Símbolo	Nome	Explicação
	Alerta de segurança	Indica um potencial risco de lesão corporal
	Lê o manual de utilização	A fim de reduzir o risco de lesão, o utilizador deve ler e compreender o manual de utilização antes de utilizar este produto.
	Aviso de superfície quente	Indica que as superfícies podem ficar quentes, com potencial de causar queimaduras.
	Diretiva de resíduos de equipamentos elétricos e eletrónicos (REEE)	O produto deve ser eliminado como resíduo não triado, mas tem de ser enviado para instalações de recolha separadas para efeitos de recuperação e reciclagem.

A ficha deve corresponder a uma tomada corretamente instalada e ligada à terra de acordo com todos os códigos e regulamentos locais

Não modifique a ficha, se esta não corresponder à tomada, manda instalar uma tomada adequada por um eletricista qualificado.

Mantém o cabo de alimentação afastado de qualquer coisa que o possa danificar (por exemplo, calor, objetos afiados, etc.).

Este aparelho não se destina a ser utilizado por pessoas (incluindo crianças) com capacidades físicas, sensoriais ou mentais reduzidas, ou com falta de experiência e conhecimentos, exceto se tiverem recebido supervisão ou instruções relativas à utilização do aparelho por uma pessoa responsável pela sua segurança. As crianças devem ser supervisionadas para garantir que não brincam com o aparelho.

Se o teu Bitwasher não funcionar quando o ligas, certifica-te primeiro de que o cabo de alimentação está firmemente ligado e que a tua tomada de parede é alimentada. Se o Bitwasher continuar a não ligar (sem luz ou ruído de funcionamento ao rodar o botão temporizador), desliga a alimentação e interrompe a utilização.

Tem cuidado ao encher o Bitwasher para garantir que o líquido não transborda. Verifica se estás abaixo da linha de enchimento MAX depois de teres inserido o cesto e as fresas e antes de colocares a tampa. Nunca ligan o teu Bitwasher se suspeitares que a sua eletrónica interna se molhou.

Para eliminar o líquido de limpeza após a utilização, dilui-o com bastante água e deita pelo esgoto. Deita água limpa pelo esgoto após a eliminação do líquido de limpeza diluído.

© 2024 Shaper Tools, Inc.

SHAPER ORIGIN, SHAPERHUB, SHAPER & Design y Design Only (logo de círculo y triángulo) son marcas de Shaper Tools, Inc. registradas en los Estados Unidos y/o en otras jurisdicciones. Todos los derechos reservados.

SHAPER ORIGIN, SHAPERHUB, SHAPER con il logo, e il singolo logo (logo con cerchio e triangolo) sono marchi commerciali di Shaper Tools, Inc., registrati negli Stati Uniti e/o in altre giurisdizioni. Tutti i diritti riservati.

SHAPER ORIGIN, SHAPERHUB, SHAPER & logótipo Shaper, bem como apenas o logótipo (logótipo círculo e triângulo) são marcas comerciais de Shaper Tools, Inc. registadas nos Estados Unidos e/ou noutras jurisdições. Todos os direitos reservados.

shapertools.com

Shaper Tools, Inc.
724 Brannan St.
San Francisco, CA 94103, USA

Shaper Tools, GmbH
Dieselstraße 26
70771 Leinfelden-Echterdingen, Germany







SHΔPER

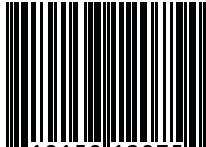

8 10158 12075 4

SL9-BW-ES-IT-PT